

REGLER OG RETNINGSLINJER

FOR LYDIGHETSPRØVER

KLASSE REKRUTT

KLASSE 1, 2 OG 3

## INNHOLD

- I        REGLER FOR ARRANGERING, DELTAKELSE I, ADMINISTRASJON OG BEDØMMELSE AV LYDIGHETSPRØVER OG KONKURRANSER
  - 1. Arrangering av offisielle lydighetsprøver og konkurranser
  - 2. Nasjonale regler og retningslinjer angående lydighetsprøver
  - 3. Rett til deltakelse
    - 3.1 Helse
    - 3.2 Antidoping og vaksinasjonsregler
    - 3.3 Aggressivitet
    - 3.4 Løpetid og drektige tisper/tisper med valper
    - 3.5 Forandring av utseendet
    - 3.6 Steriliserte eller kastrerte hunder
    - 3.7 Undersøkelse av hunden
    - 3.8 Annet
  - 4. Hvem kan dømme lydighetskonkurranser
  - 5. Konkurransелеder
  - 6. Stevnets ledelse
  - 7. Førers forpliktelser og hundens utstyr
  - 8. Hundens oppførsel/Diskvalifikasjon
  - 9. Andre forhold
- II       PRAKTISKE GJENOMFØRING AV ARRANGEMENTET OG UTSTYR
  - 10. Konkurransens layout
  - 11. Antall deltakere og hvor lenge en dommer kan dømme pr. dag
  - 12. Størrelsen på ringen og antall av øvelser
  - 13. Utstyr
- III      PREMIERING OG OPPRYKKSREGLER
- IV      ØVELSER OG KOEFFISIENTER
- NASJONAL KLASSE REKRUTT
- V        GENERELLE REGLER OG RETNINGSLINJER FOR UTFØRELSE OG BEDØMMELSE AV ØVELSENE
- VI      REGLER OG RETNINGSLINJER FOR UTFØRELSE AV DE INDIVIDUELLE ØVELSENE
  - KLASSE 1
  - KLASSE 2
  - KLASSE 3
- APPENDIKS
- APPENDIKS 2

Lydighetstrening lærer hunden hvordan den skal agere i samarbeid med fører på en kontrollert måte. Det skal legges vekt på god kontakt mellom hund og fører, og at hunden viser villighet til å adlyde selv på avstand fra fører. Fører og hund skal vise at de har et generelt godt forhold til hverandre.

Disse regler og retningslinjer har kommet i stand for å fremme LP-sporten, og støtte konkurranser på tvers av landegrensler.

Disse reglene og retningslinjene gjelder for lydighetsprøver i de landene der de nasjonale kennelklubbene vedtar å bruke dem.

I internasjonale konkurranser med CACIOB må klasse 3 reglene benyttes fra 01.01.2016.

Resultater fra andre lydighetsprøver med ulikt program, men som oppfyller tilsvarende krav bør anerkjennes

## I REGLER FOR ARRANGERING, DELTAKELSE I, ADMINISTRASJON OG BEDØMMELSE AV LYDIGHETSPRØVER OG KONKURRANSER

### 1. Arrangering av offisielle lydighetsprøver og konkurranser

*Lydighetsprøvestevne (LP) kan arrangeres av Norsk Kennel Klub eller medlemsklubb. LP kan avholdes som eget arrangement eller sammen med utstilling. Hvis utstilling skal omfatte LP, skal søknaden inneholde opplysninger om dette. Søknad om LP som eget arrangement, skal følge reglene for søknad om avholdelse av utstilling. Tilsvarende gjelder for innsending av dokumenter etter avholdelse av LP-stevne, for anerkjennelse.*

*Arrangerende klubbs styre, eller det stevnestyret som oppnevnes, er ansvarlig for at stevnet avvikles på riktig måte, og avgjør saker som stevnets leder forelegger. Denne har ansvar for den tekniske gjennomføring og for at ordensbestemmelsene overholdes.*

*Ved stevner arrangert av medlemsklubber kan Norsk Kennel Klub oppnevne sin representant. Hundens velferd skal ha høyeste prioritet på alle utstillinger/stevner.*

### 2. Nasjonale regler og retningslinjer angående lydighetsprøver

Det anbefales at den nasjonale kennelklubben publiserer all nødvendig informasjon angående lydighetsprøver på sin hjemmeside. Dette innebærer opplysninger om nasjonale regler, spesielle nasjonale krav, detaljer om lovgivning vedrørende innførsel av dyr, detaljer om startavgift og innbetaling av denne, slik at det å konkurrere på tvers av landegrensene blir promotert. Det anbefales at deltakere gis informasjon om alle nødvendige detaljer og spesielle nasjonale krav i et PM.

### 3. Rett til deltakelse

↓ Norge er aldersgrensen for å starte konkurranser 9 måneder.

↓ Norge er det ingen begrensing i antall 1. premier i hver enkelt klasse.

*Tekst i det gjeldende regelverket på tilsvarende punkter:*

*Pkt. 2. Deltagere*

*Enhver har rett til å melde på hund til utstilling dersom man ikke av NKK eller samarbeidende utenlandsk klubb (FCI) er fratatt denne rett. En person som er fratatt en slik rett, kan heller ikke fremføre hund til bedømmelse, og ikke være stevnefunksjonær.*

Janne Gregersen 23.7.2015 10:01

**Slettet:** Hvert land som er medlem av FCI bestemmer hvem som kan arrangere offisielle lydighetsprøver. - ... [1]

Janne Gregersen 23.7.2015 10:07

**Slettet:** Rett til å delta i lydighetsprøver er bestemt av regler i hundens hjemland og av regler i landet der lydighetsprøven finner sted. De nasjonale reglene bestemmer hvilke hunder som kan delta i lydighetsprøver (klasse 1, 2 og 3). Rett til deltakelse bør publiseres på hjemmesiden til den nasjonale kennelklubben. -

Janne Gregersen 23.7.2015 10:09

**Slettet:** De nasjonale reglene bør si ved hvilken alder en hund kan starte i klasse 1. Om ikke alder er beskrevet i de nasjonale reglene til arrangørlandet eller landet der hunden kommer fra, skal alder være 10 måneder for deltakelse i klasse 1. For deltakelse i klasse 3 skal hunden være minimum 15 måneder. -

Janne Gregersen 23.7.2015 10:09

**Slettet:** Det er opp til hvert enkelt land å bestemme lydighetsreglene som skal benyttes, og hvilke krav som må tilfredsstilles før man kan delta i bestemte klasser. For å delta på en internasjonal lydighetskonkurranse (klasse 3) skal hund og fører minst en gang ha passert den forutgående høyeste klasse (klasse 2 eller en klasse med tilsvarende øvelsesprogram) i sitt hjemland. - ... [2]

Påmeldingen undertegnes av hundens registrerte eier, eller av den som overfor arrangøren sannsynliggjør sin rett til å stille ut hunden.

Forholdene skal, så langt som mulig og uten at det går ut over praktiseringen av gjeldende regler, legges til rette slik at funksjonshemmede kan delta.

Overskrider deltakerantallet det en dommer kan bedømme, kan klassen deles mellom flere dommere.

Hunder som på utstillingen eller stevnet viser uakseptabel oppførsel ved å vise aggressivitet, gjøre utfall eller på annen måte opptre truende mot mennesker og/eller andre hunder kan bortvises fra utstillings-/stevneområdet av utstillingens leder.

Konflikt mellom utstillere er arrangøren uvedkommende.

Arrangør er ansvarlig og selv økonomisk ansvarlig for så vel resultat som prinsipielle problemer oppstått på grunn av arrangementets tekniske detaljer.

#### Pkt. 6. Deltagerberettigede hunder i klasse I, II og III

LP er åpen for alle hunder over 9 mnd. på de betingelser og med de unntak som er nevnt nedenfor.

Hund som er født etter 1. januar 1998 må være ID-merket. Hunder må være vaksinert mot valpesyke og attest kunne fremvises. I lydighetskonkurranser må blandingshunder og uregistrerte hunder være NOX-registrert for å kunne delta.

Bare hunder som er anmeldt til stevnet, tillates på stevneområdet. (Stevnets leder kan dispensere fra denne bestemmelse hvis det for hundene fremlegges gyldig veterinærattest.)

Hund har ikke adgang til stevnet dersom:

- den er syk, den har utøy, den er blind og/eller døv, den er aggressiv, tisper med løpetid, er mer enn 5 uker drektig og har valper under 8 uker.

Stevneleder, dommer eller veterinær kan kreve hunden veterinærkontrollert.

### 3.1 Helse

Hund kan ikke delta dersom:

- den er syk
- den har utøy
- den er blind og/eller døv
- drektig tisper kan ikke delta 30 dager før fødsel, beregnet fra 63 dager etter første parring.
- tisper har valper under 75 dagers alder.

Hunder som utstilles, skal være i god mental og fysisk helse og ikke vise tegn på sykdom. En hund kan kun delta på utstilling dersom den på utstillingsdagen ikke utgjør noen smittefare. Ved tvil skal det framlegges veterinærattest som bekrefter dette. Dersom en hund har pådratt seg en skade som kan bekreftes av en veterinærattest, skal attesten medbringes på utstillingen.

Hunder som av veterinærmedisinske årsaker har amputert hale, kan stilles ut dersom det fremlegges veterinærattest med begrunnelse for inngrepet. Attesten må inneholde hundens reg.nr., stambokførte navn og IDnummer. Deltakelsestillatelse for slik hund utstedes etter søknad til NKK.

### 3.2 Antidoping-bestemmelser og vaksinasjon

NKKs til enhver tid gjeldende antidopingregler skal følges.

Hunder må være vaksinert mot valpesyke og attest kunne fremvises.

- Hund under 15 måneder: Hunden må være minimum 10 uker ved siste vaksinasjon.
  - Hund som har fylt 15 måneder: Hunden skal være vaksinert ved minst 10 måneders alder og deretter skal siste vaksinasjon være utført for maksimum 3 år siden.
  - Ved førstegangsvaksinasjon må det ha gått minimum 2 uker fra vaksinasjonsdato.
- Kontroll av at gjeldende innførsels- og vaksinasjonsbestemmelser er fulgt kan forekomme. Det anbefales at deltagende hunder også er vaksinert mot parvovirusinfeksjon og parainfluenza (kennelhoste).

Janne Gregersen 23.7.2015 10:19

**Slettet:** Hunder som er blinde, som har smittsomme sykdommer eller infeksjoner, har hakeorm, skabb eller annet skadedyr, så vel som aggressive hunder kan ikke delta på lydighetsprøver. Hunder som er tapet, sydd eller bandasjert kan heller ikke delta.

Janne Gregersen 23.7.2015 10:19

**Slettet:** -

Janne Gregersen 23.7.2015 10:24

**Slettet:** Nasjonale vaksinasjonsregler og nasjonale antidoping-regler skal følges i henhold til hundens hjemland og i henhold til arrangørens hjemland. Disse bør publiseres på vertslandets kennelklubbs hjemmeside. -

### 3.3 Aggressivitet

Aggressive hunder har ikke adgang til konkurransens område. Dommeren vil diskvalifisere enhver hund som angriper eller prøver å angripe et menneske eller en annen hund. Hendelsen rapporteres til kennelklubbene både i vertslandet og i hundens hjemland.

Janne Gregersen 23.7.2015 10:29

**Slettet:** i hundens arbeidsbok (i de land man har det) og

Se pkt. 3.1. Helse

Janne Gregersen 23.7.2015 10:29

**Slettet:** 3.4 Tisper med løpetid og drektige tisper . ... [3]

### 3.5 Forandringer av utseende

Se pkt. 3.1. Helse

Janne Gregersen 23.7.2015 10:31

**Slettet:** Halekuperte hunder og hunder med kuperte ører eller hunder som har gjennomgått andre kosmetiske endringer kan bare delta dersom dette er innenfor hundens hjemlands eller innenfor vertslandets r ... [4]

### 3.6 Kastrerte og steriliserte hunder (TISPER, HANNHUNDER OG KRYPTORKIDE)

Vedtak i HS-sak 11/14:

Hunder (inkl. kryptorkide) som er sterilisert/kastrert pga. sykdom eller skader, kan stille på prøve/aktivitetskonkurranse. Kryptorkide hunder som ikke er kastrert kan stilles på prøve og aktiviteter. Søknad om å stille på prøve/aktivitet med sterilisert/kastrert hund må sendes NKK sammen med en veterinærattest som angir grunn for sterilisering/kastrering. Kopi av søknaden sendes til raseklubben.

Janne Gregersen 24.7.2015 09:15

**Slettet:** Kastrerte og steriliserte hunder kan delta i konkurranser. . ... [5]

### 3.7 Undersøkelse av hunder

Om nødvendig skal dommeren sjekke hundene på utsiden av ringen før konkurransen.

Janne Gregersen 24.7.2015 09:16

**Slettet:** Nasjonale regler kan forlange undersøkelse av alle hunder. .

### 4 Rett til å dømme internasjonale lydighetskonkurranser

Det skal benyttes autorisert dommer på terminfestede lydighetsstevner. Dersom det skal benyttes utenlandske dommere, må liste over disse sendes NKK 4 uker før stevnet for klarering.

Janne Gregersen 24.7.2015 09:17

**Slettet:** 3.8 Annet . ... [6]

*Pkt. 5. Dommere, funksjonærer og ringpersonell*

*Dommer kan kun fremvise til bedømmelse hund som han/hun, nærmeste familie eller partner eier, er medeier i eller har oppdrettet.*

*I følge FCIs regler kan ikke dommer melde på hund til utstilling hvor dommeren selv dømmer. Dommer kan ikke dømme hund vedkommende har eid, vært medeier i, solgt eller hatt i sin besittelse de siste 6 måneder. Øvrige ringpersonale (ringsekretær, dommerelev/-aspirant, ringsekretær-elev/-aspirant og skrivere) kan ikke melde på hund til bedømmelse i den ring de fungerer og heller ikke personlig fremføre hund til bedømmelse den dag de fungerer. Ved utstilling over flere dager, kan de heller ikke melde på, eller fremføre hund til bedømmelse, for den dommer de har fungert for, eller skal fungere for. Utstillingsleder kan verken melde på eller fremføre hund til bedømmelse. Øvrige funksjonærer kan melde på og fremføre hund til bedømmelse. Ved fremføring av hund er det forbudt å bære synlig funksjonærmerke.*

Janne Gregersen 24.7.2015 09:24

**Slettet:** Dommere for lydighetskonkurranser skal ha tilfredsstillende utdanning i dømming av lydighet, og være godkjent av deres lands kennelklubb. . ... [7]

### 5 Konkurranseseleder

En konkurranseseleder må oppnevnes for konkurransen. Konkurranseselederen er ansvarlig for det praktiske arrangementet og må ha tilfredsstillende kvalifikasjoner. En autorisert konkurranseseleder skal lede øvelsene i klasse 2 og 3. Det anbefales også i klasse 1. Dersom det er utenlandske deltagere i konkurransen, anbefales det at det før konkurransen avtales hvilket språk det skal kommanderes på. I klasse 3 må konkurranseselederen være i stand til å lede konkurransen og øvelsene på engelsk eller et annet språk det enes om.

Janne Gregersen 24.7.2015 09:26

**Slettet:** Sannsynlighet for partisk bedømmelse kan frata en dommer berettigelsen til å dømme. Nasjonale bestemmelser definerer om en dommer er uegnet til å dømme på grunn av sannsynlighet for partisk bedømmelse. . ... [8]

Janne Gregersen 24.7.2015 09:27

**Slettet:** kvalifisert

Om øvelsene er delt (og) bedømt av 2 eller flere dommere, bør det være like mange konkurranseledere som dommere (slik at man sikrer en konkurranseleder i hver ring).

## 6 Ledelse av konkurransen

Lydighetskonkurranser er under ledelse av dagens dommer og konkurranseleder. Dersom det er mer enn 1 dommer i en konkurranse, skal 1 av dommerne oppnevnes til overdommer og leder for dommerteamet.

Dersom en episode inntreffer som ikke er behandlet i disse regler og retningslinjer, skal dommeren (eller dommerteamet under ledelse av overdommer) bestemme hvordan episoden skal behandles eller bedømmes.

## 7 Førers forpliktelser og hundens utstyr

Førers forpliktelser som deltager starter når fører ankommer konkurranseområdet og varer til avsluttende premieutdeling. Fører må følge regler og retningslinjer etter instruksjoner. Fører forventes å oppføre seg korrekt og være tilfredsstillende antrukket.

Dommeren kan diskvalifisere en fører fra konkurransen dersom denne ikke adlyder regler eller oppfører seg utilbørlig. Dommerens avgjørelse er endelig, og ingen deltager kan reise tvil om dommerens avgjørelse.

Det er forbudt å straffe hunden.

Bare vanlige halsbånd (med lås eller til å tre over hodet) er tillatt brukt. Pigghalsbånd, elektrisk halsbånd eller annet begrensende utstyr, som f. eks. munnkurv, er forbudt. Dette gjelder fra begynnelsen til slutten på konkurransen.

Tepper, frakker, seler, regnklær, sko, sokker, bandasjer, tape eller lignende på hunden, er forbudt under konkurransens øvelser.

Føreren skal ha hunden på venstre side under og mellom øvelsene. Dersom det er en fysisk grunn eller et handikap til stede, kan føreren ha hunden på høyre side under og mellom øvelsene, men deltageren eller deltagerens ledsager må diskutere hvordan dette skal gjennomføres med (over) dommeren. Alle dommere som blir berørt av dette må informeres, og de må enes om hvilken effekt dette har på bedømmelsen av ekipasjens utførelse av øvelsene. Alle ekstraordinære tiltak må være begrunnet, og bør ikke virke forstyrrende for andre deltagere eller hunder. Dersom en deltager sitter i rullestol, bør vedkommende plasseres ytterst i gruppen ved fellesøvelser, slik at ingen andre hunder må passeres.

### 3. Utstillers plikter og ansvar

#### 3.1 Hundens identitet

Arrangør kan når som helst gjennomføre kontroll av hunders id-merking.

#### 3.2 Ansvar

Utstilleren er ansvarlig for sin(e) hund(er). Ansaret omfatter også å fjerne etterlatenskaper (avføring) etter hunden på utstillingsområdet og tilliggende områder, så som parkeringsplasser og på veien mellom parkering og hall/utstillingsområdet samt ansvar for eventuell skade forårsaket av hunden i forbindelse med utstillingen.

Valper under 4 mnd. får ikke medtas inn på utstillingsområdet.

Nær familie/samboer av dommer eller øvrig ringpersonell, kan ikke fremvise hund til bedømmelse i samme ring.

#### 3.3 Tilsyn

Janne Gregersen 24.7.2015 09:36

Slettet: (over)

Janne Gregersen 24.7.2015 10:26

Slettet: Deltager skal gi sin tilstedeværelse tilkjenne på konkurranseområdet 30 min. før konkurransen begynner. -

Utstiller plikter å føre tilsyn med sin(e) hund(er), også kontroll og tilsyn med hund plassert i bur, bil, campingvogn på eller utenfor utstillingsområdet. Hund tillates bare fastsatt i "galge" når den trimmes eller børstes.

#### 3.4 Møtetid

Bedømmelsen starter tidligst til innkalt møtetid. Den enkelte utstiller er ansvarlig for å møte ved korrekt ring i god tid før bedømmelsen starter.

Det gjøres spesielt oppmerksom på at (eventuell) tidsplan oppslått på stedet eller ved ringen, kun er å betrakte som veiledende. Bedømmelsen kan starte både tidligere og senere uten varsel, men ikke tidligere enn innkalt møtetid.

#### 3.5 Påvirkning

Det er forbudt ved bedømmelsen å:

- forsøke å ødelegge for andre deltagende hunder
- åpenlyst påvirke hund ved hjelp av person utenfor ringen.

Alle henvendelser fra utstiller til dommer, skal skje via ringsekretær så lenge bedømmelsen pågår.

#### 3.6 Avstraffelse

Hardhendt avstraffelse og bruk av pigghalsbånd er ikke tillatt.

#### 3.7 Klandre dommer

Det er ikke tillatt i noe forum å klandre dommer eller åpenlyst kritisere dommerens bedømmelse.

#### 3.8 Profileringsklær

Det er ikke tillatt for utstiller under bedømmelse å bære klær o.l med synlig kennelnavn.

### 8 Hundens oppførsel / Diskvalifikasjon

En hund som biter eller forsøker å bite, angriper eller forsøker å angripe menneske eller annen hund vil bli diskvalifisert. Diskvalifikasjonen skjer uansett om dette skjer før, under eller etter bedømmelse. Alle poeng mistes selv om bedømmelsen allerede er ferdig. Om det er et 2 dagers stevne vil diskvalifikasjonen også gjelde neste dag, slik at hunden ikke kan konkurrere.

Forholdet beskrives i en rapport om hendelsen som sendes NKK umiddelbart etter stevnet.

### 9 Andre bestemmelser

Når konkurransen settes opp eller har blitt satt opp for konkurranse, har fører ikke lov til å gå inn i ringen sammen med hunden uten at tillatelse har blitt gitt av autorisert personell (enten dommer eller konkurranseleder).

På fellesøvelser (øvelse 1) i klasse 1 og 2, bør minimum antall hunder være 3 og maksimum antall hunder være 6. I en konkurranse der antall hunder ikke kan deles på 6, kan dommeren arrangere 2 grupper med 7 hunder.

I klasse 3 bør minimum antall hunder i fellesøvelsene være 3 og maksimum 4, med unntak av konkurranser der det kun er påmeldt 5 hunder til sammen.

## II PRAKTISK GJENNOMFØRING AV ARRANGEMENTET OG UTSTYR

Layout, antall deltagere, størrelse på ringen og nødvendig utstyr

### 10 Konkurransens layout

Janne Gregersen 24.7.2015 10:25

**Slettet:** Forholdet noteres i hundens arbeidsbok, og en rapport om hendelsen sendes kennelklubben hunden representerer og kennelklubben i landet der konkurransen finner sted.

Janne Gregersen 24.7.2015 10:25

**Slettet:** I tillegg til tiltakene nevnt ovenfor, bør også nasjonale regler følges.

Dommeren (overdommer, dommer) har rett til, etter å ha konsultert stevnets ledelse, å bestemme i hvilken rekkefølge øvelsene skal skje under konkurransen og hvordan øvelsene skal grupperes sammen. Rekkefølgen skal være lik for alle deltagere.

### 11 Antall deltagere og hvor lenge en dommer kan dømme pr. dag

Konkurransen skal planlegges slik at dommeroppdraget ikke overskrider ca. 5 timer pr. dag.

Merkt: Tiden det tar å dømme en gruppe utøvere vil variere noe avhengig av konkurransens layout, konkurranseleder, dommer og rasene som skal bedømmes.

Ca. bedømmelsestid:

Klasse 1: Det anbefales at en dommer ikke dømmer mer enn ca. 30 hunder pr. dag. 6 ekvipasjer tar ca. 1 time.

Klasse 2 og 3: Det anbefales at en dommer ikke dømmer mer enn ca. 25 hunder pr. dag.

7 ekvipasjer tar ca. 2 timer

Om flere enn en dommer skal dømme, skal hver dommer dømme tildelte øvelser for alle ekvipasjer. Antall deltagere kan i så tilfelle økes.

*Del 7 - ANBEFALT ANTALL HUNDER TIL BEDØMMELSE PR. DOMMER:*

*Klasse I: 6 hunder pr. time, totalt ikke over 30.*

*Klasse II: 6 hunder pr. time, totalt ikke over 30.*

*Klasse III: 4 hunder pr. time, totalt ikke over 25.*

*Klasse Elite: 4 hunder pr. time, totalt ikke over 20.*

### 12 Størrelse på lydighetsringen

Størrelsen på lydighetsringen for en innendørskonkurransen bør være minst 25 m x 30 m i klasse 2 og 3.

Foregår konkurransen utendørs bør ringen være minst 25 m x 40 m. I klasse 1 kan ringen være litt mindre.

Ringene kan også være mindre om øvelsene er delt i 2 eller flere ringe, og de øvelsene som krever mindre plass foregår i den/de mindre ringe(n). Alle oppgitte lengder i de ulike øvelsene er omtrentlige.

*Pkt. 1 Lydighetsprøvestevne, 4. avsnitt:*

*Sidene i en LP-ring bør ikke være mindre enn 30 meter.*

### 13 Utstyr

Det er arrangørens ansvar å ha følgende utstyr tilgjengelig, så vel som lydighetsreglementet og annet nødvendig materiell.

Hindre:

- Et plankehinder, ca. 1 m bredt der høyden kan justeres fra ca. 10 – 70 cm, med et intervall på 10 cm. Sidene på hinderet skal være ca. 1 m, og ulikt agility-hindre skal lydighetshinderet ikke ha vinger. Denne type hinder trengs i alle klasser.
- Et åpent hinder, ca. 1 m bredt med justerbar høyde. Hinderet skal være konstruert slik at det bare er en 5 cm bred planke på aktuell høyde og åpent under bortsett fra tverrbjelken i bunn.

Se figurer som beskriver hindrene i appendiksen på slutten av del VI.

Passende apporteringsgjenstander:

- Tre serier med apportbukker i tre. Hver serie skal inneholde 3 like apportbukker for klasse 3, i klasse 2 trenger man 3 serier av 2 apportbukker. Hver serie skal være i ulik størrelse og vekt, slik at de er passende for ulike størrelser av hunder, f.eks. små, mellomstore og store raser. Vekten av

Janne Gregersen 24.7.2015 10:39

Slettet: Nasjonale retningslinjer for konkurransens vertsland skal følges. .



den største apportbukken bør ikke være mer enn ca. 450 gram. Fører kan velge hvilke størrelse apportbukker han/hun vil bruke.

- Metall apportere i 3 ulike størrelser med maksimum vekt på ca. 200 gram for den største metallapporten. Størrelsen på apportene skal være i samsvar med størrelse på hundene, små, mellomstore og store raser. Fører velger hvilke størrelse han/hun vil benytte.
- Neseprøvepinner ca. 2 cm x 2 cm x 10 cm trengs for både klasse 2 og 3.
  - i klasse 2 trengs 6 pinner x antall deltagere
  - i klasse 3 trengs 8 pinner x antall deltagere

Annet utstyr:

- Karakteranvisningsblokk
- Anvisningsskilt for posisjonene for «Avstandskommandering»
- Kritt, spraymaling, tape eller annet utstyr som kan brukes for å markere f.eks. «ruta» og sirkel.
- Et tilstrekkelig antall markører og kjepler må være tilgjengelig for å markere start og stopp på øvelser, når dette er nødvendig. Markører skal også være tilgjengelig for å markere plasser der f.eks. vendinger skal utføres etc.

Markører og kjepler skal være passende. Ved valg av deres størrelse bør funksjonen de skal ha være avgjørende for valg av synlighet og farge. F.eks. skal disse sees av hunden, fører, dommer eller konkurranseleder. Hjørnene på ruta bør ha kjepler som er ca. 15 cm høye og godt synlige. Endepunktet for øvelse 6 i klasse 3 kan indikeres av en liten markør (en liten disk med en diameter på ca. maksimum 10 cm eller en kloss der siden er maksimum 10 cm) og endepunktet for øvelse 7 i klasse 3 må markeres med en kjeple ca. 15 cm høy.

Det må også være tilgjengelig en kjeple som er 15-40 cm høy for øvelse 10 i klasse 1 og 1 kjeple som er ca. 40 cm høy for klasse 3.

### III PREMIERING OG OPPRYKK

1. premiering	256 – 320 poeng	80% Excellent
2. premiering	224 – 255,5 poeng	70% Very Good
3. premiering	192 – 223,5 poeng	60% Good

En hund som har oppnådd Excellent (1. Premiering) i en klasse i et land, har opprykk til neste klasse.

Nasjonale regler avgjør hvor mange starter man kan ha i en klasse etter at hunden har fått sitt første opprykk.

For Norge er dette ubegrenset.

Men hunden kan uansett konkurrere i en klasse til den har oppnådd 3 1. premieringer.

Det er opp til nasjonale retningslinjer å fastslå premiering, rosetter, diplomer og sløyfer. I Norge tildeles lydighetsmerket i ulike valører, første gang ekvipasjen gjennomfører konkurransen uten 0. (Sølv i Rekrutt-klassen, Gull i Klasse 1, Gull med hvit emalje i klasse 2, Gull med blå emalje i klasse 3).

Tradisjonelt har lydighetsrosetter og sløyfer hatt fargene sort – rød – gul.

Om to eller flere hunder ender på samme poengsum og det er ønskelig å skille mellom disse, skal poengsummene fra øvelse 3, 5 og 6 summeres. Dersom det fortsatt er poenglikhet skal disse 3 øvelsene utføres på nytt.

*Pkt. 10. Klasseinndeling, premiegrader og sløyfer.*

*Premiering i klasse I og klasse II:*

*1. premie tildeles hund som oppnår 160-200 poeng.*

*2. premie tildeles hund som oppnår 140-159,5 poeng.*

3. premie tildeles hund som oppnår 100-139,5 poeng.

Alle hunder som oppnår premie i klasse I og en godkjent karakter i alle øvelser, tildeles sølvmerket.  
Alle hunder som oppnår premie i klasse II og en godkjent karakter i alle øvelser, tildeles gullmerket.

Premiering i klasse III og klasse Elite:

1. premie tildeles hund som oppnår 256-320 poeng.
2. premie tildeles hund som oppnår 224-255,5 poeng.
3. premie tildeles hund som oppnår 192-223,5 poeng.

Alle hunder som oppnår premie i klasse III og en godkjent karakter i alle øvelser, tildeles gullmerket m/hvit emalje.

Alle hunder som oppnår premie i klasse Elite og en godkjent karakter i alle øvelser, tildeles gullmerket m/blå emalje.

Appellmerket tildeles kun en gang i hver klasse.

Dommeren gir skriftlig bedømmelse av hver hund, og deltageren får kopi av bedømmelsen.

Hunder som har oppnådd 1. premie, skal rangeres på premielister og kritikkskjema.

CACIOB og reserve-CACIOB kan kun tildeles på stevner med internasjonal status. Hund som tildeles CACIOB eller reserve-CACIOB, må være fylt 15 mnd., må være registrert i Norsk Kennel Klub, eller register anerkjent av Norsk Kennel Klub, og hanhunder må ha godkjent testikkelkontroll.

CACIOB tildeles beste hund med 1. premie i klasse Elite. Reserve-CACIOB tildeles nest beste hund med 1. premie i klasse Elite.

I hver av de 4 klassene stiller arrangøren minst 6 konkurransepremier til dommerens disposisjon. Premiene settes opp til de hunder som oppnår 1. premie, og som har de høyeste poengsummer, uansett hvilke karakterer ekvipasjen oppnådde i de enkelte øvelser. Hund som oppnår Lydighets championat, skal ha premie selv om den ikke er blant de 6 beste.

Alle hunder som deltar, uansett klasse, får sort/rød/gul sløyfe.

Alle hunder som oppnår 1. premie, uansett klasse, får rød sløyfe.

Alle hunder som oppnår 2. premie, uansett klasse, får blå sløyfe.

Alle hunder som oppnår 3. premie, uansett klasse, får gul sløyfe.

Hund som oppnår CACIOB, får hvit sløyfe.

Hund som oppnår reserve-CACIOB, får oransje sløyfe.

Premiene er stambokberettiget og offisielle premier.

#### IV ØVELSER OG KOEFFISIENTER

NB! REKRUTT-KLASSEN ER EN NASJONAL KLASSE. Generelle regler og retningslinjer for bedømmelse av øvelsene i klasse 1, 2 og 3 gjelder ikke for denne klassen. Poengskalaen som benyttes er dog den samme.

KLASSE REKRUTT	ØVELSE	Koeff.
1.	Tannvisning	2
2.	Felles dekk, 2 min., synlig fører	4
3.	Lineføring	3
4.	Dekk under marsj	3
5.	Innkalling	3
6.	Stå under marsj	4
7.	Fremadsending til rute med «stans»	4
8.	Innkalling over hinder	3
9.	Avstandskommandering	3
10.	Helhetsinntrykk	3
	SUM	32

For å kunne starte i klasse 1, må man ha gjennomgått klasse REKRUTT med opprykk (eller tilsvarende nasjonal klasse) eller gå i dagens klasse 1.

For Norge gjelder at man også må ha minimum bestått på tannvisning og felles dekk i klasse Rekrutt.

KLASSE 1	ØVELSE	Koeff.
1.	Felles sitt, 1 min., synlig fører	3
2.	Fri ved fot	3
3.	Stå under marsj	3
4.	Innkalling	3
5.	Sitt eller dekk under marsj	2
6.	Fremadsending til rute med dekk	3
7.	Apportering av tre apportbukk	4
8.	Avstandskommandering	3
9.	Innkalling over hinder	3
10.	Fremadsending rundt en kjele med innkomst	3
11.	Helhetsinntrykk	2
	SUM	32

KLASSE 2	ØVELSE	Koeff.
1.	Felles dekk, 2 min., skjult fører	2
2.	Fri ved fot	3
3.	Stå, sitt, dekk under marsj	3
4.	Innkalling med stå	4
5.	Fremadsending med dekk og innkalling	4
6.	Apportering med dirigering	3
7.	Neseprøve	4
8.	Avstandskommandering	4
9.	Apportering av metall over hinder	3
10.	Helhetsinntrykk	2
	SUM	32

KLASSE 3	ØVELSE	Koeff.
1.	Felles sitt, 2 min., skjult fører	2
2.	Felles dekk 1 min., innkalling	2
3.	Fri ved fot	3
4.	Sitt, stå og dekk under marsj	3
5.	Innkalling med stå og dekk	4
6.	Fremadsending med dirigering, dekk, innkalling	4
7.	Apportering med dirigering	3
8.	Fremadsending rundt kjegle, innta posisjon, apportering, hopp over hinder	4
9.	Neseprøve	3
10	Avstandskommandering	4
	SUM	32

Reglene for klasse 3 skal anvendes på internasjonale konkurranser der CACIOB og reserve CACIOB utdeles. Reglene er gyldige fra 01.01.2016

Generelt for klasse rekrutt: Alle dobbelt-kommandoer er – 1 poeng dersom ikke annet står i øvelsesteksten.

Dersom hunden ikke utfører et moment på 3 kommandoer underkjennes øvelsen.

*10. Klasseinndeling, premiegrader og sløyfer.*

*Det konkurreres i 4 klasser.*

*Klasse I er åpen for hunder som tidligere ikke har deltatt i klasse II.*

*Klasse II er åpen for hunder som har oppnådd 1. premie i klasse I, og som tidligere ikke har deltatt i klasse III.*

*Klasse III er åpen for hunder som har oppnådd 1. premie i klasse II, og som tidligere ikke har deltatt i klasse Elite.*

*Klasse Elite er åpen for hunder som har oppnådd 1. premie i klasse III.*

*Som godkjent opprykk til høyere klasse regnes resultater oppnådd i Sverige, Finland eller i eierens/førerens hjemland.*

## LYDIGHETSPRØVE KLASSE REKRUTT (SØLVMERKE )

### Øvelse 1

#### Visning av tenner

#### Koeff. 2

Kommando

Ord eller tegn for "bli".

Utførelse

Øvelsen starter med hundene i utgangsstilling. Dommeren stiller seg ca.5 meter fra ekvipasjene, med front mot disse, og spør om de er klare. Så går dommeren bort til den første av ekvipasjene, føreren kommanderer hunden "bli", og dommeren skal nå kontrollere hundens bitt. Alle må prøves i denne øvelsen før eventuell videre deltagelse.

Dommeranvisning

Ved karaktersetting av øvelsen, skal det tas hensyn til hundens allmenne oppførsel. Hund som viser aggressivitet, underkjennes og utvises. For å få en godkjent karakter er kravet at hundens bitt skal kunne kontrolleres på en normal måte, uten at hunden setter seg til motverge. Hund som av andre årsaker enn aggressivitet ikke tillater at hundens bitt kan kontrolleres, skal underkjennes i øvelsen, men ikke bortvises.

### Øvelse 2

#### Fellesdekk 2 minutter

#### Koeff. 4

Kommando

Ord eller tegn for «dekk», «bli liggende» og «utgangsstilling».

Utførelse:

Med hundene i utgangsstilling stilles ekvipasjene opp på en linje med passe avstand, ca. 3 meter mellom hver ekvipasje. På ordre skal førerne gi kommando for dekk, og på fornyet ordre kommandere bli. Førerne forlater hundene ca.15 meter, og skal på ordre gjøre helt om og holdt og, synlig for hundene, stå vendt mot disse i 2 minutter. Tiden starter når førerne står vendt mot hundene. Etter at tiden er ute får førerne ordre om å gå tilbake og inntil hunden. På fornyet ordre kommanderes hundene i utgangsstilling. Det bør ikke være færre enn 3 hunder og ikke flere enn 6 i øvelsen.

Dommeranvisning:

Hund som reiser eller setter seg opp før tiden for fellesdekk er startet, underkjennes i øvelsen. Hund som reiser seg eller setter seg opp uten for øvrig å forflytte seg etter at tiden er startet, skal ikke ha høyere karakter enn 5, om det skjer før tiden er ute. Forutsetningen for å få en godkjent karakter er imidlertid at hunden ikke reiser seg eller setter seg opp før minimum halve tiden har gått. Hund som forflytter seg mindre enn 3 ganger sin egen kroppslengde, bjeffer eller piper, gis ikke høyere karakter enn 8. Forflytter hunden seg mer enn 3 ganger sin egen kroppslengde, underkjennes øvelsen, om dette skjer før tiden er ute. Skjer dette etter at tiden er ute skal det ikke gis høyere karakter enn 8.

### Øvelse 3

#### Lineføring

#### Koeff. 3

Kommando

Ord eller tegn for «på plass». Tillatt fra holdt og ved forandring av gangart.

Utførelse:

Øvelsen starter med hunden i utgangsstilling. Linen skal holdes i førerens venstre hånd. Hunden skal føres i fritt hengende line på førerens venstre

side, med hodet eller skulderen på høyde med førerens venstre ben, og villig følge føreren.  
Øvelsen skal inneholde vanlig marsj med vendinger og holdt, sakte marsj og springmarsj uten vendinger. Hunden skal raskt og uten kommando innta utgangsstilling når føreren gjør holdt.

Dommeranvisning: Hver avvikelse som ekvipasjen gjør fra et ønsket mønster, skal komme til uttrykk i karakteren. En hund som hele tiden føres i stram line, eller som henger etter slik at den stadig må "dras" fram, skal underkjennes i øvelsen. Treghet, manglende kontakt, ikke parallelle bevegelser, skjeve holdter og bruk av ekstra kommandoer er feil. Ved karaktersetting skal slike feil ha oppmerksomhet.

#### Øvelse 4

##### Dekk under marsj

Koeff. 3

Kommando

Ord eller tegn for "sitt" og "på plass".

Utførelse:

Øvelsen starter med hunden i utgangsstilling. På ordre starter ekvipasjen fri ved foten. Etter ca. 10 meters marsj, på et angitt sted, kommanderes hunden til å legge seg, mens føreren fortsetter marsjen ca. 10 meter, og på ordre gjør helt om og holdt. Føreren får deretter ordre å gå bak hunden, inntil hunden, og å avslutte ved at hunden kommanderes i utgangsstilling.

Dommeranvisning:

For å oppnå høyeste karakter skal hunden raskt utføre dekk-momentet. Legger ikke hunden seg på 3 kommandoer underkjennes øvelsen, legger ikke hunden seg på første kommando gis ikke høyere karakter enn 8. For å oppnå en godkjent karakter kreves det at hunden legger seg innenfor en grense på 3 ganger sin egen kroppslengde etter at kommando er gitt. Legger ikke hunden seg før fører har gjort helt om og holdt underkjennes øvelsen. Hund som setter seg opp eller reiser seg, etter først å ha lagt seg, gis ikke høyere karakter enn 5, om dette skjer før føreren har gjort helt om og holdt. Skjer dette etter at føreren har gjort helt om og holdt, gis ikke høyere karakter enn 8. Ved bedømmelsen av øvelsen skal utførelsen av fri ved foten også tillegges oppmerksomhet.

#### Øvelse 5

##### Innkalling fra sitt

Koeff. 3

Kommando

Ord eller tegn for "bli sittende" og "på plass".

Utførelse:

Øvelsen starter med hunden sittende ved førerens venstre side. På ordre kommanderer føreren hunden til å bli sittende. På ny ordre går føreren ca. 15 meter fra hunden og gjør helt om og holdt. Føreren får så ordre om å kalle inn hunden til utgangsstilling.

Dommeranvisning:

Uvillighet i denne øvelsen skal medføre kraftig senkning av karakteren. Er hunden ikke kommet fram til fører på 1 innkallings-kommando, gis ikke høyere karakter enn 8. Øvelsen underkjennes om ikke hunden er kommet fram til fører på 3 kommandoer. Forlater hunden plassen sin med mer enn 3 ganger sin egen kroppslengde før føreren har gjort helt

om og holdt, underkjennes øvelsen. Forlater hunden plassen med mindre enn 3 ganger sin egen kroppslengde, gis ikke høyere karakter enn 7. Starter hunden før innkallingsordre, etter at føreren har gjort helt om og holdt, gis ikke høyere karakter enn 7. En hund som reiser eller legger seg uten å forflytte seg, før kommando for innkalling er gitt, skal ikke gis høyere karakter enn 8. Det skal legges stor vekt på at hunden velger korteste vei, og at den kommer i god fart.

#### Øvelse 6

#### Stå under marsj

Koeff. 4

Kommando:

Ord eller tegn for "på plass" og "stå".

Utførelse:

Øvelsen starter med hunden i utgangsstilling. På ordre går ekipasjen ca. 10 meter fri ved foten til anvist sted hvor føreren kommanderer hunden til å stå under marsj. Føreren fortsetter marsjen ca. 10 meter og gjør på ordre helt om og holdt. På ordre går føreren tilbake og inntil hunden, og kommanderer denne i utgangsstilling.

Dommeranvisning:

Hunden skal raskt stoppe i stående stilling for å oppnå høyeste karakter. Stopper ikke hunden på 3 kommandoer underkjennes øvelsen, stopper ikke hunden på første kommando gis ikke høyere karakter enn 8. For å oppnå en godkjent karakter kreves det at hunden stanser innenfor en grense på 3 ganger sin egen kroppslengde, etter at føreren har gitt sin kommando. Hund som legger eller som setter seg, etter først å ha stoppet i stående stilling, gis ikke høyere karakter enn 5, om det skjer før føreren har gjort helt om og holdt. Skjer det etter at føreren har gjort helt om og holdt, gis ikke høyere karakter enn 8. Ved bedømmelse av øvelsen skal utførelsen av fri ved foten også tillegges oppmerksomhet. Dersom hunden inntar utgangsstilling før kommando blir gitt, trekkes 1 poeng.

#### Øvelse 7

#### Fremadsending med «stans»

Koeff. 4

Kommando

Ord eller tegn for "fremad", ("stå")

Utførelse:

Øvelsen starter med hunden i utgangsstilling med fronten inn mot en av sidene i ruta som skal være 3x3 m og være markert med en kjeGLE i hvert hjørne. Markørene skal være godt synlige. Ruta skal være plassert ca 10 meter fra startpunktet. Ruta bør være plassert ca. 3 – 5 meter fra ringens ytre grense. Det skal være en synlig markering, tape, kritt eller lignende, mellom de 4 kjeGlenes ytterkant. Fører kan i kort tid vise hunden ruta. På ordre fra dommer/konkurranseseleder sender fører hunden inn i ruta, og her kommanderes den til å stanse. I hvilken stilling – stå, sitt eller dekk, er uten betydning. Så snart hunden stanser, er øvelsen avsluttet.



**Dommeranvisning:**

Hovedhensikten med øvelsen er at føreren skal kunne sende hunden frem til ønsket sted, og på avstand bestemme hvor hunden skal stanse. Hunden skal sendes vinkelrett inn i ruta. Vanskeligheter med å få hunden inn i ruten innebærer senkning av karakteren. Hvis hunden er veldig treg, skal den ikke ha høyere karakter enn 7. Lar hunden seg ikke dirigere inn i ruten, underkjennes øvelsen. For å få godkjent i øvelsen må hunden ha halve kroppen innenfor ruta, eller ha 2 bein på innsiden (unntatt halen). Hvis hunden forflytter seg og krysser firkantens markerte ytre grense, og dette skjer før dommer har annonsert «øvelsen er ferdig», kan det ikke gis høyere karakter enn 5. For å oppnå høyeste karakter er ett av kravene at det ikke blir gitt mer enn 2 kommanderinger (den ene av disse er en «stans»-kommando i ruta) under øvelsen. Fart og presisjon har også betydning for fastsettelse av karakteren, rasens beskaffenhet skal dog hensyntas.

**Øvelse 8**

Kommandoer:

Utførelse:

**Innkalling med hopp over hinder koeff 3**

Ord for "Bli", "Kom" eller "Hopp", ("Fot")

Fører plasseres foran et hinder, ca. 2-4 meter fra hinderet (førers valg) med hunden i utgangsstilling. Konkurransелеder sier at øvelsen starter og gir fører ordre til å forlate hunden som sitter foran hinderet. Fører går rundt hinderet, gjør helt om og holdt på andre siden, ca. 2-4 meter fra hinderet. På beskjed fra konkurransелеder kalles hunden inn og skal innta utgangsstilling etter å ha hoppet. Høyden på hinderet skal være ca. mankehøyde på hunden. Høyden bør rundes ned snarere enn opp. Maksimum høyde er 50 cm.

**Dommeranvisninger:**

Det skal legges vekt på hundens villighet til å følge kommando og innkalling, hundens tempo og at hunden velger korteste vei til fører. Om hunden berører hinderet, uavhengig av hvor lite, skal det ikke gis høyere karakter enn 8. Om hunden støtter seg på hinderet, river hinderet eller går rundt hinderet underkjennes øvelsen. Det trekkes 1 poeng for hver ekstra kommando.



### Øvelse 9

### Avstandskommandering

Koeff. 3

Kommando:

Ord eller tegn for "bli" og "utgangsstilling". Ord og/eller tegn for "sitt" og "dekk" på avstand.

Utførelse:

Øvelsen starter med hunden i utgangsstilling. På ordre kommanderer føreren hunden til å bli og går til anvist plass ca. 2 meter fra hunden. Fører blir anvist når stillingsforandringer skal skje. Hunden skal forandre stilling 3 ganger, og hver av stillingene holdes i ca. 3 sekunder. Siste stilling skal være dekk. Føreren får deretter ordre om å gå tilbake og inntil hunden. På ny ordre kommanderes hunden i utgangsstilling.

Dommeranvisning:

Det skal legges vekt på hvor raskt hunden utfører stillingsforandringene, og hvor mye den forflytter seg. Hund som etter siste moment har forflyttet seg mer enn 2 ganger sin egen kroppslengde fra øvelsens startpunkt, skal underkjennes i øvelsen. Hund som etter siste moment har forflyttet seg mer enn 1 gang sin egen kroppslengde, gis ikke høyere karakter enn 7. For å oppnå en godkjent karakter i øvelsen må hunden forandre stilling minst 2 ganger. Hund som bryter siste dekk før føreren har kommet tilbake til hunden, gis ikke høyere karakter enn 8.

### Øvelse 10

### Helhetsinntrykk

Koeff. 3

Dommeranvisning:

Med helhetsinntrykk menes først og fremst samarbeidet mellom hund og fører, samt hundens arbeidsvilje og arbeids glede gjennom samtlige av konkurransens øvelser. Det skal tas hensyn til hund og førers opptreden under og mellom de enkelte øvelser. Det skal også tas hensyn til de forskjellige rasers temperament. Helhet skal altså bedømmes selvstendig og skal ikke nødvendigvis reflektere gjennomsnittet av de øvrige karakterer.

Maks poengsum: 320

Anmerkning:

Hvis en hund mislykkes i en øvelse, og dommeren mener at dette beror på en misforståelse, kan det tillates at ekvipasjen gjør øvelsen på nytt. For utførelse av øvelsene, se også på "Generell deltagerinformasjon, og bedømmelseskriterier for LP-stevner".

## V GENERELLE REGLER OG RETNINGSLINJER FOR UTFØRELSE OG BEDØMMELSE AV ØVELSENE I KLASSE 1,2 OG 3

Regler og retningslinjer for utførelse og bedømmelse av øvelsene består av

- A) En generell del som omtaler utførelse og bedømmelse av øvelsene i klasse 1, 2 og 3.
- B) En del som beskriver utføringen og bedømmelsen av den individuelle øvelsen.

Om ikke annet står i den enkelte øvelse, gjelder generelle regler og retningslinjer for utførelse og bedømming av alle øvelsene.

Om en hendelse inntreffer som ikke omfattes av disse regler og retningslinjer, bestemmer dommeren hvordan man fortsetter eller bedømmer situasjonen. Dommerens avgjørelse er endelig, og ingen utøver kan reise tvil om dommerens avgjørelse.

Poengskala som benyttes

Lydighetsøvelser bedømmes med karakter som følger:

0 – 5 - 5,5 – 6 - 6,5 – 7 - 7,5 – 8 - 8,5 – 9 - 9,5 – 10

0 i en øvelse får man dersom øvelsen mislykkes. Hunden kan fortsette med de resterende øvelsene. Diskvalifikasjon leder til avbrytelse av konkurransen, og alle utdelte poeng mistes. Hunden kan ikke fortsette de gjenværende øvelsene i konkurransen.

*Pkt. 10 Klasseinndeling, premiegrad og sløyfer*

*Dommerkarakterene 0-5-5,5-6-6,5 osv. opp til 10 er tellende karakter som multiplisert med koeffisienten, gir den oppnådde poengsum i øvelsen. Dommerkarakteren 0 vil si at øvelsen underkjennes.*

Bruk av gule og røde kort

I klasse 3 brukes gule og røde kort.

Gult kort er en advarsel. Dommeren kan gi en advarsel basert på førers eller hundens oppførsel.

Om dommeren gir et gult kort, trekkes 10 poeng fra sluttsummen. Om dommeren gir gult kort 2 ganger, er ekipasjen diskvalifisert.

Rødt kort er diskvalifikasjon.

Bruk av røde/gule kort i konkurranser med flere dommere:

1) To eller flere dommer i separate ringer

\* Når 2 dommere dømmer separat (2 ringer, ulike øvelser), medfører ett rødt kort (det første) diskvalifikasjon.

- Om en av dommerne har vist et gult kort, f. eks i den første ringen, skal ikke den/de andre dommeren(e) informeres om dette. Alle dommerne arbeider individuelt. Det gule kortet skal noteres på kritikkskjemaet, og om en annen dommer også gir et gult kort skal dommeren informeres om at et gult kort har blitt delt ut tidligere slik at dette siste gule kortet medfører diskvalifikasjon (2 gule kort av samme dommer medfører også diskvalifikasjon).

2) 2 eller flere dommere i samme ring

Om en av dommerne ønsker å komme med en advarsel (gult kort) eller diskvalifisere ekvipasjen (rødt kort), skal han/hun orientere meddommerne og saken avgjøres i fellesskap. Om hoveddommer er i ringen bør han eller hun eventuelt vise kortet.

#### Generelle retningslinjer for utførelse og bedømmelse av alle øvelser

Disse retningslinjene følges i alle øvelser der det ikke er spesifisert annet i øvelsesteksten.

#### Utførelse av øvelsene

- Nasjonale bestemmelser kan medføre at alle hunder blir kontrollert før de er tillatt inn i ringen, og nasjonale bestemmelser kan også tillate at dommeren håndterer/ berører hunden.
- Dommeren velger hvilke rekkefølge det skal være på øvelsene. Rekkefølgen skal være den samme for alle deltakere.
- Øvelsene starter og ender med hunden i utgangsstilling. Utgangsstilling betyr at hunden skal sitt ved føreres venstre side.
- Fører skal bevege seg i normal gange i alle øvelser, unntatt fri ved fot.
- Alle øvelser begynner når konkurranseleder har dirigert ekvipasjen til øvelsens startsted, hunden er i utgangsstilling og konkurranseleder annonserer at "øvelsen begynner" eller "øvelsen starter".
- Fører skal kommandere hunden i utgangsstilling ved startstedet og være klar til å starte øvelsen etter veldig kort tid. Det aksepteres at dette tar litt lengre tid i klasse 1 enn i klasse 2 og 3, der fører skal være forberedt på å få hunden i utgangsstilling og være klar til å starte øvelsen veldig kort tid etter at man ankommer øvelsens startsted.
- Alle øvelser er ferdige når konkurranseleder annonserer "takk" eller "øvelsen ferdig".
- *I alle øvelser, med mindre annet er beskrevet i øvelsesteksten, gir konkurranseleder beskjed når det skal kommanderes i alle øvelsens faser, selv om dette ikke er systematisk beskrevet i øvelsen.*
- Det er opp til fører å bestemme om en ny kommando skal gis, og når dette skal utføres.
- Konkurranseleders kommandoer i denne regelteksten er eksempler, men det er viktig at kommandoene er klare for fører.
- Det er ikke tillatt å vise hunden steder eller retninger før, ved startstedet eller mellom øvelser (annet en for pågående øvelse, der dette er tillatt). Slik aktivitet vil føre til at øvelsen underkjennes.
- I klasse 1 kan fører komme inn i ringen med hunden i bånd. Under hele programmet må linen oppbevares slik at den er usynlig for hunden. Fører kan legge den på dommerbordet eller utenfor ringen. Fører kan koble hunden når øvelsesprogrammet er ferdig og ringen skal forlates.
- I klasse 2 og 3 må fører legge båndet på utsiden av ringen eller på konkurranseleders bord. Dette gjelder alle øvelser.
- Hunden skal føres på førers venstre side mellom øvelsene. Hunden behøver ikke å gå i "fot"-posisjon eller være under kommando, men den skal være ved siden av fører og under kontroll. Dersom det av en eller annen grunn er forsinkelse mellom 2 øvelser, kan man legge hunden. Man kan derimot ikke kalle den inn fra denne posisjonen for å fortsette med neste øvelse.
- Fører skal bevege seg normalt i rette linjer. Ubestemte og tvetydige bevegelser, overdrevne gester, signaler eller kroppsspråk og unaturlige bevegelser av ekstremiteter gir grunnlag for trekk i karakter. Vendinger og helomvendinger skal være 90 og 180 grader, og etter en helom vending skal fører gå tilbake på tilnærmet samme linje.
- I øvelser der fører skal gå forbi hunden skal avstanden mellom hund og fører være ca. 0,5meter. Hunden kan passeres på begge sider dersom ikke øvelsesteksten sier noe annet.

- Retningene høyre og venstre (f.eks. i apportering med dirigering) er definert fra førers synspunkt f.eks. ved at fører ser til høyre eller venstre ved øvelsens startsted når hunden skal dirigeres.
- Det er ikke tillatt for fører å berøre, stryke eller gi annen form for oppmuntring under en øvelse. Slik oppførsel vil resultere i at øvelsen underkjennes. Litt oppmuntring (f.eks. ved å si "bra" eller gi en liten forsiktig kos) er tillatt etter at øvelsen er ferdig.
- Godbiter eller leker er ikke tillatt i ringen verken under eller mellom øvelser. Om dommeren oppdager at fører har eller bruker godbiter eller leker, vil dette føre til diskvalifikasjon.
- I øvelser der retninger inngår, har ikke fører lov til å vise retningen eller berøre hunden ved øvelsens startsted. Dette vil føre til at øvelsen underkjennes.
- Dommeren vil gi en advarsel dersom fører overdriver oppmuntring av hunden, leker eller tuller, hunden hopper opp i førers armer eller smyger seg rundt føres ben.
  - I klasse 1 og 2 vil dette komme til syne på helhetskarakteren
  - I klasse 3 vil det bli gitt et gult kort
  - I alle klasser vil en ny episode føre til diskvalifikasjon
- Dommeren har rett til å stoppe en øvelse dersom hunden enten er ute av stand eller uvillig til å utføre øvelsen. En slik øvelse er underkjent.
- Dommeren har rett til å utvise en hund fra videre deltakelse dersom hunden ikke fungerer ordentlig eller forstyrrer ved kontinuerlig bjeffing eller piping.
- Bjeffing eller piping under en øvelse vil også komme til uttrykk i karakteren.
- I tilfeller der bjeffing eller piping forekommer både i og mellom øvelser, kan dommeren først gi en advarsel
  - i klasse 1 og 2 adressere oppførselen i helhetsinntrykket
  - i klasse 3 vise gult kort
 Dersom atferden fortsetter kan hunden diskvalifiseres
- Høyden på alle hopp skal ikke være høyere enn ca. mankehøyden på hunden, og høyden må derfor reguleres ut fra hundens høyde. Høyden skal heller reguleres ned enn opp.

#### Fri ved foten

- I alle klasser utføres "fot"-arbeidet uten bånd.
- Den løse hunden skal villig følge fører på førers venstre side, med skulder ved førers venstre kne, og følge fører i en parallell linje. Fører skal bevege armer og ben på en naturlig måte under øvelsen.
- I øvelsen "fri ved fot" kan fører velge å utføre helomvendinger (180gr) til høyre eller venstre. ("Tyskervending" er like akseptabelt, hunden tillates å kretse tett rundt fører på høyre side). Etter en helomvending skal fører fortsette marsjen på samme linje (ca)
- Vendinger til venstre og høyre skal være rette vinkler (90 gr). Fører skal ikke markere vendingene med hode, skuldre, føtter eller annet kroppsspråk.
- "Fot"-kommando kan gis ved hver start, ved forandring av gangart, ved stegforflytninger og vendinger på stedet.
- Når fører stopper, skal hunden raskt innta utgangsstilling uten kommando.

#### Kommandoer og håndsignaler

- Kommando for utgangsstilling kan gis ved hver start, og "bli"-kommando kan gis i øvelser der fører forlater hunden eller vender seg bort fra hunden
- Kommandoer er verbale. I noen tilfeller kan håndsignaler erstatte en verbal kommando eller bli gitt i tillegg til en verbal kommando. Om så er vil dette stå i øvelsesteksten. Når håndsignaler brukes, skal tegnene være korte, dvs. Ikke lengre enn en verbal kommando, og annet kroppsspråk skal ikke brukes. En eller to hender kan brukes.
- Kommandoene i disse retningslinjene er anbefalinger. Andre tilsvarende korte ord er akseptert som kommandoer.

- Med konseptet "kroppsspråk" menes bevegelser av kroppen (ikke nødvendigvis å ta skritt), men å vri/snu kroppen, hode eller skuldre og markeringer med føttene. Bruk av kroppsspråk senker karakteren, hvor mye avhenger av graden av kroppsspråk og situasjonen.
- Øvelsen underkjennes dersom fører tar skritt ved kommandering.
- Fører må informere om øvelsen dersom det brukes håndsignal. Dette gjelder der det er tillatt med *enten* kommando *eller* håndsignal. Dette er ikke nødvendig dersom det er tillatt med både tegn og kommando.
- Håndsignaler er aldri tillatt dersom hunden er ved siden av fører i "fot"-posisjon. Dette vil medføre en senkning av karakter på 2-4 poeng avhengig av tegnets styrke, situasjonen og varigheten. Om kroppsspråk brukes i tillegg senkes karakteren enda mer.
- I øvelser der hunden blir dirigert eller behøver å redigeres, er det tillatt med håndtegn samtidig med kommando når hunden er på avstand fra fører. Dette blir antydning med parenteser ( ). Slike øvelser kan være løpe rundt kjegle, dirigere inn i en sirkel eller i ruta, eller apportering med dirigering. Karakteren skal her ikke senkes for bruk av håndtegn sammen med verbal kommando, bare dersom det brukes ekstra kommando eller redigeringskommando.
- Hundens navn kan brukes i kombinasjon med kommando på alle innkallingsøvelser eller innkallings- situasjoner. Navn og kommando skal uttales tett sammen, slik at det høres ut som en kommando og ikke to. Det er også lov bare å bruke hundens navn som kommando.

#### Innkalling og apporteringsøvelser

- I innkalling og apporteringsøvelser kan hunden enten direkte innta utgangsstilling eller innta sittende stilling i front av fører først. Om hunden har innkomst i front, må hunden på fornytt kommando (etter kommando av konkurranseleder) innta utgangsstilling. Hunden må bevege seg tett på fører. Dette gjelder også ved hopp over hinder.
- I innkalling og apporteringsøvelsene behøver ikke dommer å vite om hvilken avslutning fører tenker brukt. Dersom avslutningen er elegant utført kan høyeste poengsum gis uavhengig av førers intensjon.
- Om en apportbukk kastes til en utilfredsstillende plass (spretter ut av ringen eller til en plass den ikke kan hentes), må det kastes på nytt. For dette trekkes det 2 poeng. Om ikke kast nummer to lykkes underkjennes øvelsen.
- Det er ikke tillatt at hunden "smaker" på apporteringsgjenstand før øvelsen. Om dette skjer kan man ikke få mer enn 5 poeng i klasse 1, i klasse 2 og 3 underkjennes øvelsen.
- Fører står fritt til å velge størrelse på apportbukkene som han/hun vil bruke.

#### Bedømmelse av øvelsene

- Bedømmelse av en øvelse starter når fører har plassert seg på startstedet med hunden i utgangsstilling og konkurranseleder sier "øvelsen starter". Bedømmelsen er ferdig når konkurranseleder sier "øvelsen ferdig" eller "takk".
- Alle avvik fra et ideal skal føre til senkning av karakter: alle ekstra kommandoer, dobbeltkommandoer, kroppsspråk, avvik på utgangsstilling, avvik fra parallelle bevegelser etc.
- Det er viktig at hunden er glad og villig til å adlyde kommandoer.
- Ved bedømmelse av hastighet skal rasens beskaffenhet tas i betraktning. Det ideelle er ikke det samme for alle raser. Når en hund reagerer raskt og villig på en kommando, beveger seg rasetyppisk, holder sin fart og viser interesse, bør den belønnes med topp karakter dersom ikke andre feil medfører senkning.
- En generell regel er at en ekstra kommando medfører 2 poengs trekk i karakter i en øvelse, og etter en tredje kommando underkjennes øvelsen, eller i noen tilfeller, deler av den. I øvelser med dirigeringskommandoer, og i avstandskommandering, reduseres karakteren med 1-2 poeng for ekstra kommandoer. Se dommeranvisningen for aktuelle øvelser.

- All avstraffelse av hunden medfører diskvalifisering.
- Om fører berører hunden under en øvelse blir øvelsen underkjent (0 poeng). Dette kan føre til en advarsel.
- Om berøring av hunden under eller mellom øvelser kan tolkes som straff, vil dette medføre diskvalifisering av ekipasjen.
- Om en hund ikke inntar utgangsstilling eller startposisjon (f.eks. sitt eller dekk), blir øvelsen underkjent (0 poeng)
- Om en hund ikke inntar utgangsstilling ved avslutningen på en øvelse, kan det ikke gis høyere karakter enn 7.
- Om hunden ikke sitter rolig ved siden av fører ved begynnelsen av en øvelse, kan det ikke gis høyere karakter enn 8.
- Om fører forlater plassen (tar skritt) mens han/hun kommanderer hunden, underkjennes øvelsen (0 poeng).
- Om en hund berører fører (lett/lite grann) i innkalling eller apporтерingsøvelser ved innkøst i front, eller når den kommer inn i utgangsstilling eller ved forflytning til siden for fører skal det trekkes 1-2 poeng. Om den dunker inn i eller kolliderer med fører, kan det ikke gis mer enn 7 poeng.
- Bjeffing, selv tilfeldig bjeffing, skal redusere antall poeng. Ikke mer enn 7 skal gis dersom hunden bjeffer tilfeldig. Om hunden bjeffer mye eller kontinuerlig, underkjennes øvelsen (0 poeng). Om bjeffingen er kontinuerlig og repetert i flere øvelser, diskvalifiseres ekipasjen. Det samme gjelder for piping.
- Bjeffing eller piping under en øvelse må alltid gi et poengtrekk. Selv om det er bare et veldig kort bjeff i begynnelsen av øvelsen (kanskje bare uttrykk for glede), skal det trekkes minst 1 poeng.
- Om fører kontrollerer hunden ved å holde i halsbåndet, medfører dette en advarsel og reduksjon av helhetsinntrykk-poeng. I klasse 3 fører dette til et gult kort.
- Om hunden gjør fra seg i ringen:
  - under en øvelse i klasse 1, underkjennes øvelsen (0 poeng) og ekipasjen får 0 poeng i helhet.
  - mellom øvelser i klasse 1, så underkjennes helhetsinntrykket (0 poeng).
  - i klasse 2 og 3 medfører dette diskvalifisering.

#### Tjuvstart og at hunden foregriper kommando

- Om en hund foregriper kommandoen (f.eks. ikke holder utgangsstillingen ordentlig, rykker, reiser seg uten å bevege labbene) ved starten av en øvelse, skal det ikke gis mer enn 8 poeng.
- I klasse 1, (gjelder øvelser der hunden sendes fra fører) om hunden forlater fører (begynner øvelsen) etter at øvelsen har begynt, men før fører har kommandert (tjuvstart f.eks. på konkurranseleders kommando), kan fører kalle hunden tilbake 1 gang. Om den returnerer og deretter fullfører øvelsen, kan det gis maksimum 6 poeng. Om den ikke returnerer men fortsetter øvelsen, underkjennes øvelsen (0 poeng).
- I klasse 2 og 3, om hunden tjuvstarter (starter før førers kommando) er det ingen mulighet for å kalle hunden tilbake. Øvelsen underkjennes (0 poeng).

#### Forlater hunden ringen eller fører

##### Forlater hunden ringen

- I klasse 2 og 3 skal en hund som forlater ringen, mellom eller under øvelsen, og er ute av kontroll, diskvalifiseres.
- I klasse 1, om hunden forlater ringen under eller mellom øvelser og er ute av kontroll, får fører opp til 2 forsøk på å kalle den inn. Om den returnerer til fører, kan de fortsette konkurransen, men dette vil gi en kraftig senkning av helhetskarakteren, og eventuell underkjennelse av

øvelsen der hendelsen inntraff. Om hunden forlater ringen en gang til, diskvalifiseres ekvipasjen.

Forlater hunden fører uten å forlate ringen

- I klasse 2 og 3: Om hunden forlater fører under en øvelse (avbryter øvelsen) eller mellom øvelser, og er ute av kontroll men ikke forlater ringen, kan fører kalle inn hunden (1 gang) uten å forlate sin plass. Om hunden returnerer til fører gir dette 0 poeng i pågående øvelse (den underkjennes), men ekvipasjen kan fortsette konkurransen. I klasse 2 medfører dette en kraftig reduksjon av poeng i helhetsinntrykket. I klasse 3 medfører dette et gult kort.

Om hunden ikke returnerer til fører, eller forlater fører en gang til, diskvalifiseres ekvipasjen (gjelder både klasse 2 og 3)

I klasse 3 vises rødt kort.

- I klasse 1: Dersom hunden forlater fører og er ute av kontroll i en øvelse eller mellom øvelser, kan fører kalle inn hunden opp til 2 ganger uten å forlate sin plass. Om hunden returnerer til fører kan de fortsette konkurransen, men dette medfører en sterk reduksjon av poeng i helhetsinntrykket. Den pågående øvelsen underkjennes (0 poeng). Om det skjer en gang til, diskvalifiseres ekvipasjen.

#### Apporteringsøvelser

##### Tap av apportbukk/gjenstand

- Om hunden mister apportbukken/gjenstanden, men plukker den opp igjen på eget initiativ, kan det ikke gis høyere karakter enn 7. Om fører må gi en ekstra "apport"-kommando før hunden tar opp apportbukk/gjenstand er høyeste karakter 5 poeng. Om hunden mister apportbukken/gjenstanden ved siden av fører og fører tar den opp uten å ta skritt, kan det gis 5 poeng forutsatt at hunden inntar en korrekt utgangsstilling. Om apportbukk/gjenstand mistes på grunn av førers uforsiktighet etter at konkurranseleder har kommandert "avlever", kan det ikke gis høyere karakter enn 7.

##### Tygging/biting på apportbukk/gjenstand

- Om hunden tygger/biter på apportbukken trekkes det 2-3 poeng. Ved kraftig tygging kan det ikke gis høyere karakter enn 5. Om tyggingen er veldig kraftig, evt. om apportbukk/gjenstand ødelegges, underkjennes øvelsen. Om hunden tar ett taksquite for å få bedre grep på apportbukk/gjenstand skal det ikke føre til senkning av karakter.

## VI REGLER OG RETNINGSLINJER FOR UTFØRELSE AV DE INDIVIDUELLE ØVELSENE

### KLASSE 1

#### Øvelse 1.1 Felles sitt 1 minutt, synlig fører koeff. 3

Kommandoer: Ord for "Sitt", "Bli"

Utførelse: Øvelsen starter når ekvipasjene står med hundene i utgangsstilling, på en rad med ca. 3 meters avstand i mellom, og konkurransелеder sier "Øvelsen starter". Øvelsen avsluttes når førerne har returnert til hundene og konkurransелеder sier "Øvelsen ferdig". Førerne forlater hundene og går ca. 25 m. På anvist plass gjør de helt om og holdt, og står med ansiktet mot hunden. Når 1 minutt har passert, blir førerne kommandert tilbake og forbi hunden. Når de går forbi hunden, skal avstanden til hunden være ca. 05 meter. 3 meter bak hunden blir førerne kommandert helt om og holdt, så blir de kommandert inn til hunden.

Det bør være minimum 3 og maksimum 6 deltagere i en gruppe

Dommeranvisninger: En hund som ikke sitter(2 kommandoer), reiser seg, legger seg eller beveger seg mer enn en gang sin egen kroppslengde, underkjennes i øvelsen (0 poeng). All bevegelse fører til senkning av karakter. Om hunden bjeffer 1-2 ganger, trekkes 1-2 poeng. Om den bjeffer det meste av tiden underkjennes øvelsen (0 poeng). Rastløshet, slik som å skifte vekten fra den ene siden til den andre, eller fra en fot til den andre, senker karakteren. Hunden tillates å snu hodet og se seg rundt. Den kan også vise interesse dersom en forstyrrelse eller lyd oppstår innenfor eller utenfor ringen. Dette bør ikke fremstå som rastløshet eller usikkerhet. Dersom hunden legger seg eller reiser seg etter at 1 minutts-perioden er over og føreren er på vei tilbake til hunden, kan det maksimum gis 5 poeng. Om en hund reiser seg og går nær en annen hund, slik at det er fare for en kraftig forstyrrelse eller en slåsskamp, avbrytes øvelsen. Øvelsen gjenoptas for alle bortsett fra hunden som forårsaket forstyrrelsen.

#### Øvelse 1.2 Fri ved fot koeff. 3

Kommandoer: Ord for "Fot"

Utførelse: Fri ved foten utføres i normal gange med vendinger til høyre og venstre, helomvendinger og holdter. Øvelsen skal også utføres i springmarsj, men da kun med vendinger til høyre. Fri ved foten skal også inneholde 2-3 skritt frem og 2-3 skritt bakover. *Se for øvrig de generelle reglene for mer detaljer.*  
Alle hunder i en konkurranse skal gå samme "fri ved fot"

Dommeranvisninger: En hund som forlater føreren eller følger fører på en avstand av mer enn 0,5 meter under største del av øvelsen, skal underkjennes. Om hunden beveger seg sakte, bør den ikke få mer enn 6-7 poeng. Manglende kontakt eller ekstra kommandoer er feil. Ikke perfekt retning (ikke parallell) under fri ved foten skal resultere i et trekk på ca. 2 poeng. En hund som går



veldig nær fører slik at det forstyrrer fører, skal ha poengtrekk. Mer skal trekkes dersom hunden lener seg mot/berører fører.

### Øvelse 1.3

### Stå under marsj

koeff. 3

Kommandoer:

Ord for "fot", "stå", "sitt"

Utførelse:

Hund og fører forlater startposisjonen og går fri ved fot i en rett linje. Etter ca. 10 meter kommanderer fører hunden til å stoppe (uten selv å stoppe), og hunden skal stoppe raskt, mens fører fortsetter marsjen. Fører går ca. 10 meter (stedet kan indikeres med f. eks en markør) og gjør helt om og holdt (uten ordre). Etter ca. 3 sekunder, på ordre fra konkurranseleder, går fører tilbake parallelt med hunden, passerer den med en avstand på ca. 0,5 meter, forlater hunden på sin venstre side og gjør helomvending etter ca. 1-2 meter. Fører går så inntil hunden og kommanderer den i utgangsstilling.

Alle faser av øvelsen skjer på konkurranseleders ordre, bortsett fra å gjøre helt om og holdt ved markør.

Dommeranvisninger:

Øvelsen underkjennes dersom hunden stopper i feil posisjon, forandrer en korrekt posisjon før fører har gjort helt om og holdt, stopper før den blir kommandert, trenger ekstra kommando eller fører stopper før anvist sted. For å oppnå poeng skal ikke hunden flytte seg mer enn 1 hundelengde etter kommando er gitt.

Om hunden endrer en korrekt posisjon etter at fører har gjort helt om og holdt, gis ikke høyere karakter enn 7. Dersom fører senker farten, forandrer gangart/fart før kommandering, gis ikke høyere karakter enn 7. Håndsignal eller kroppsspråk for stå- kommandoen er grove feil og vil bli strengt straffet. Avhengig av styrken og varigheten blir det redusert 3-5 poeng.

I bedømmelsen skal også fri ved foten-delen tillegges vekt. En dårlig fri ved fot skal føre til 1-2 poengs trekk. Sakte bevegelse, treg stopp eller at hunden ikke stopper i riktig posisjon er feil. Dette skal føre til reduksjon på 1-4 poeng.

### Øvelse 1.4

### Innkalling

koeff.3

Kommandoer:

Ord for "dekk", "bli", "kom", ("fot")

Utførelse:

Fører kommanderer hunden i dekk på ordre fra konkurranseleder, og forlater hunden (på ordre fra konkurranseleder) og går i anvist retning. På anvist plass gjøres helt om og holdt (uten ordre fra konkurranseleder). På konkurranseleders ordre kalles hunden inn. Hundens navn kan benyttes i forbindelse med innkallingskommando, men navn og kommando må komme så tett sammen at de oppfattes som en kommando, og ikke 2 separate kommandoer.

Dommeranvisninger:

Det er viktig at hunden kommer villig og raskt på innkallingskommando. Hunden skal bevege seg i god fart og holde farten, minimum raskt trav. Om hunden nøler med å komme ansees dette som feil. Når hastigheten skal bedømmes, skal rasens beskaffenhet tas med i vurderingen. Om fører bruker mer enn 1 innkallingskommando, gis ikke høyere karakter

enn 7. Ved en tredje innkallingskommando er øvelsen underkjent (0 poeng). Om hunden forflytter seg mer enn en hundelengde før innkallingskommando, underkjennes øvelsen (0 poeng). Om hunden reiser seg opp, setter seg opp eller forflytter seg mindre enn en hundelengde før innkallingskommando, gis ikke høyere karakter enn 8.

### Øvelse 1.5      **Sitt eller dekk under marsj**                      **koeff. 2**

Kommandoer:                      Ord for "Fot", "Sitt" eller "Fot", "Dekk", "Sitt"

Utførelse:                      Fører må informere konkurranseleder og dommer om hvilken posisjon (sitt/dekk) hunden skal utføre. Hund og fører forlater startposisjonen og går fri ved fot i en rett linje. Etter ca. 10 meter kommanderer fører hunden til å sitte/ ligge uten selv å stoppe. Hunden må raskt innta posisjonen. Fører fortsetter marsjen i ca. 10 meter og gjør helt om og holdt på anvist plass (markert ved en markør f.eks.) uten ordre fra konkurranseleder, og stiller seg med ansiktet mot hunden. Etter ca. 3 sekunder, på konkurranselederens ordre, går fører tilbake på en parallell linje, forbi hunden på hundens venstre side (avstand til hunden skal være ca. 0,5 meter) og gjør helt om og holdt 1-2 meter bak hunden. På ny ordre går fører inn til hunden og kommanderer denne til utgangsposisjon. Alle faser av øvelsen skjer på konkurranseleders ordre, bortsett fra å gjøre helt om og holdt ved markør.

Dommeranvisninger:                      Øvelsen underkjennes dersom hunden stopper i feil posisjon, forandrer en korrekt posisjon før fører har gjort helt om og holdt, setter seg/legger seg før den blir kommandert, trenger ekstra kommando eller fører stopper før anvist sted mens vedkommende kommanderer hunden. For å oppnå poeng skal ikke hunden flytte seg mer enn 1 hundelengde etter kommando er gitt. En hund som stanser øyeblikkelig, men i feil posisjon kan gis 5 poeng dersom resten av øvelsen er korrekt utført.

Om hunden endrer en korrekt posisjon etter at fører har gjort helt om og holdt gis ikke høyere karakter enn 7. Dersom fører senker farten, forandrer gangart/fart før kommandering, gis ikke høyere karakter enn 7. Håndsignal eller kroppsspråk for sitt/dekk- kommandoen er grove feil og vil bli strengt straffet. Avhengig av styrken og varigheten blir det redusert 3-5poeng. I bedømmelsen skal også fri ved foten-delen tillegges vekt. En dårlig fri ved fot skal føre til 1-2 poengs trekk. Sakte bevegelser, treg stopp eller at hunden ikke stopper i rett posisjon er feil. Dette skal føre til reduksjon på 1-4 poeng.

### Øvelse 1.6                      **Fremadsending til rute med dekk**                      **koeff. 3**

Kommandoer:                      Ord for "frem", ("høyre/venstre" og eller håndsignal), ("stå"), "dekk", "sitt".

Utførelse:                      Før øvelsen starter må deltager informere konkurranseleder og dommer om hunden først skal stå i ruta for deretter å legge seg, eller om den skal "dekke" direkte i ruta.

Når konkurranseleder gir beskjed sendes hunden i ruta på 3 x 3, ca. 15 meter fra startpunktet. Hunden skal løpe i en rett linje og gå inn i ruta fra forsiden.

Når hunden kommer ut i ruta kommanderes den enten til å stå og deretter til å ligge eller til å ligge direkte. Om hunden kommanderes til å stå, skal stå-posisjonen være tydelig og stabil, før hunden legges. Konkurranseleder gir fører ordre om å gå inntil hunden, og på ny ordre skal hunden innta utgangsstilling.

Fører skal ikke bruke mer enn 4 kommandoer under denne øvelsen. Den 4 kommandoen er stå-kommandoen i ruta. Alternativt kan fører legge hunden direkte i ruta og da bruke kun 3 kommandoer. Om hunden må redigeres kan håndsignaler brukes sammen med dirigeringskommando.

Størrelsen på ruta er 3 x 3 meter. Avstanden fra startstedet til midten av ruta er ca. 15 meter. Kjegler (ca. 10-15 cm) markerer hjørnene av ruta. Synlige streker (f.eks. av tape, krittstreker eller bånd) skal forbinde kjeglene på deres ytre side. Det bør være ca. 3-5 meter fra ruta til nærmeste ringside. Se fig. for øvelse 6, klasse 1.

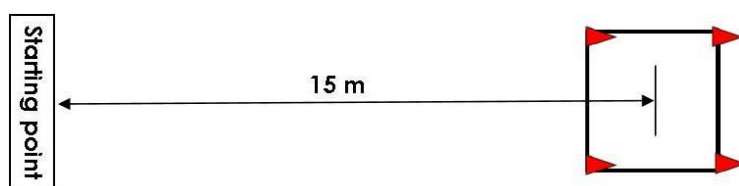

#### Dommeranvisninger:

Hundens vilje til å følge kommandoene, hundens tempo og en rett linje til ruta skal vektlegges. For å oppnå karakter 10, må ikke fører bruke mer enn 4 kommandoer under denne øvelsen, den fjerde kommandoen er «stå» i ruta. Alternativt legges hunden direkte i ruta og det brukes bare 3 kommandoer.

Om fører beveger seg (tar skritt) mens det kommanderes, underkjennes øvelsen (0 poeng). Om det brukes unødvendig kroppsspråk, kan det ikke gis høyere karakter enn 8. Om hunden beveger seg veldig sakte skal det ikke gis høyere karakter enn 7. Om hunden handler på egenhånd skal det trekkes (f.eks. stopper eller legger seg uten kommando), skal det trekkes.

For å oppnå poeng må hele hundens kropp, bortsett fra halen, være innenfor ruta. Om hunden setter seg eller legger seg på utsiden av ruta kan den ikke redigeres og øvelsen underkjennes (0 poeng).

Øvelsen underkjennes dersom hunden går ut av ruta før øvelsen er ferdig. Om hunden kryper i ruta kan det ikke gis høyere karakter enn 7. Om hunden endrer posisjon før fører kommer frem til den, kan det ikke gis høyere karakter enn 6.

Om hunden inntar feil posisjon i ruta trekkes 3 poeng. Dersom ståposisjonen ikke er tydelig og stabil, trekkes 2 poeng. Øvelsen underkjennes (0 poeng) dersom enten stå eller dekk-kommando må gis en tredje gang. Dersom stå eller dekk-kommando må gis en andre gang trekkes 2 poeng. Hvor mye som skal trekkes dersom hunden må dirigeres/redirigeres, avhenger av styrken på kommandoene og hundens villighet til å adlyde, f.eks. 1-2 poeng for en ekstra dirigering. Det kan ikke gis høyere karakter enn 8 dersom hunden setter seg opp eller reiser seg før kommando er gitt når fører er ved siden av hunden.

Det er ikke tillatt å vise hunden retning på startstedet, eller vise hunden ruta før øvelsen. Dette vil medføre at øvelsen underkjennes.

### Øvelse 1.7

#### Apportering

koeff. 4

Kommandoer:

Ord for "apport" og "slipp", ("fot")

Utførelse:

Konkurransелеder annonserer at øvelsen starter, og leverer en tre apportbukk til fører. På kommando fra konkurransелеder kaster fører apporten minst ca. 10 m. Etter ordre fra konkurransелеder sender fører hunden ut for å apportere apportbukken.

Dommeranvisninger:

Det skal legges vekt på hundens vilje til å følge kommandoer, hundens tempo og at den tar korteste vei til apportbukken og hjem igjen.

*For å miste apportbukken og for biting/tygging på apportbukken se generelle retningslinjer for dommeranvisninger.*

### Øvelse 1.8

#### Avstandskommandering, 4 skifter

koeff. 3

Kommandoer:

Ord for "Dekk", "Bli", "Sitt", "Dekk" og/eller håndsignaler

Utførelse:

Hunden skal endre posisjon 4 ganger (sitt/dekk) etter førers kommandoer, og bli værende på sin opprinnelige plass. En imaginær linje formes bak ryggen på hunden f.eks. ved å sette 1 markør på hver side av hunden. Fører kommanderer hunden til å legge seg på startstedet rett foran linjen. Fører forlater hunden og går ca. 5 meter fra den og gjør helt om og holdt på anvist plass. Rekkefølgen på posisjonsforandringene er sitt – dekk (2 ganger), og således blir den siste posisjonsforandring dekk. Konkurransелеderen viser fører hvilke posisjon som skal inntas ved å vise skrevne skilt, bilder eller elektrisk tavle. Konkurransелеderen skal stå 3-5 meter fra hunden slik at han/hun ikke kan se hunden når instruksjonene vises. Forandring vises hvert 3 sekund. Fører kan bruke både verbale kommandoer og håndtegn, men disse skal være korte, og komme samtidig. Etter den siste kommandoen

returnerer fører til hunden og kommanderer den i utgangsstilling.

**Dommeranvisninger:** Det skal legges vekt på hvor raskt posisjonskiftene skjer, hvor tydelige posisjonene er, hvor godt posisjonene holdes og hvor mye hunden beveger seg. For å oppnå poeng skal ikke hunden bevege seg mer enn 1 hundelengde (i enhver retning). Alle bevegelser summeres (forover, bakover, sideveis etc.). Om hunden mister en posisjon av de 4 f.eks. tar en feil posisjon eller må ha 3 kommandoer på en posisjon, skal det ikke gis høyere karakter enn 7. Om hunden mister 2 posisjoner er øvelsen underkjent (0 poeng).

Om hunden setter seg opp før fører kommer tilbake til hunden, kan det ikke gis høyere karakter enn 8. Overdreven stemmebruk og overdrevne eller lange håndtegn fører til reduksjon av poeng. (Se generelle regler)

En tredje kommando for en posisjon kan gis, men posisjonen regnes som mistet. Første gang en ekstra kommando må gis for et posisjonsskifte trekkes 2 poeng. For ytterligere ekstra kommandoer trekkes 1 poeng.

### **Øvelse 1.9 Innkalling med hopp over hinder      koeff. 3**

**Kommandoer:** Ord for "Bli", "Kom" eller "Hopp", ("Fot")

**Utførelse:** Fører plasseres foran et hinder, ca. 2- 4 meter fra hinderet (førers valg) med hunden i utgangsstilling. Konkurransелеder annonserer at øvelsen starter og gir fører ordre om å forlate hunden som sitter foran hinderet. Fører går rundt hinderet, gjør helt om og holdt på andre siden, ca. 2-4 meter fra hinderet. På beskjed fra konkurransелеder kalles hunden inn og skal innta utgangsstilling etter å ha hoppet. Høyden på hinderet skal være ca. mankehøyde på hunden. Høyden bør rundes ned snarere enn opp. Maksimum høyde er 50 cm.

**Dommeranvisninger:** Det skal legges vekt på hundens villighet til å følge kommando og innkalling, hundens tempo og at hunden velger korteste vei til fører. Om hunden berører hinderet, uavhengig av hvor lite, skal det ikke gis høyere karakter enn 8. Om hunden tar sats eller klatrer på hinderet, river hinderet eller går rundt hinderet underkjennes øvelsen.

### **Øvelse 1.10 Fremadsending rundt kjegle, m. retur koeff. 3**

**Kommandoer:** Ord for "Rundt" ("Høyre/ venstre" og/eller håndtegn)

**Utførelse:** Fører står på startsted med hunden i utgangsstilling, og ansiktet vendt mot en kjegle, 15-40 cm høy , på ca. 10 meters avstand. På beskjed fra

konkurransелеder skal fører sende hunden rundt kjegla. Hunden skal selv komme inn og innta utgangsstilling etter å ha løpt rundt kjegla.

Dommeranvisninger:

Det skal legges vekt på hundens villighet til å følge kommando og at hunden tar korteste vei. Hvilken vei hunden løper rundt kjegla har ingen betydning (med eller mot klokka) Om det må gis en innkallingskommando kan det ikke gis mer enn 8 poeng. Om hunden snur i det den kommer ut til kjegla uten å gå rundt den kan det ikke gis høyere karakter enn 5 poeng. Øvelsen underkjennes (0 poeng) dersom hunden snur før den når halvveis til kjegla, dersom en tredje "rundt"-kommando må brukes eller dersom en andre innkallings-kommando blir brukt. Om hunden må dirigeres, kan både kommando-ord og håndtegn brukes. Rasens beskaffenhet skal tas med i vurderingen av farten.

Det er ikke tillat å berøre hunden ved startstedet og å vise hunden retningen. Dette vil medføre underkjenning av øvelsen (0 poeng).

#### Øvelse 1.11

#### Helhetsinntrykk

#### koeff. 2

Dommeranvisning:

Når helhetskarakteren skal fastsettes er hundens vilje til å arbeide samt adlyde kommandoer viktig. Nøyaktighet og presisjon er også viktig, så vel som naturlige bevegelser hos både fører og hund. For å oppnå en høy karakter må fører og hund jobbe godt sammen som et team, vise gjensidig glede ved samarbeidet og god sportsånd. Aktiviteter både under og mellom øvelsene påvirker karakteren for helhetsinntrykk.

Om hunden forlater ringen eller gjør fra seg i ringen kan det ikke gis poeng for helhetsinntrykk. Om hunden forlater fører og er ute av kontroll under eller mellom øvelser, (gjelder selv om det bare er 1 gang) men ikke forlater ringen, oppnås maks. karakteren 5.

## KLASSE 2

### Øvelse 2.1

### Felles dekk, 2 min, skjult fører Koeff. 2

Kommandoer:

Ord for "Dekk", "Bli", "Sitt"

Utførelse:

Øvelsen starter når alle deltagerne gruppen står på en rad med ca. 3 meters mellomrom, med hundene i utgangsstilling og konkurranseleder sier "Øvelsen starter". Øvelsen er ferdig når førerne har returnert til hundene sine, og alle hundene sitter i utgangsstilling, og konkurranseleder sier "Øvelsen ferdig"

Ned-dekket utføres en etter en, fra venstre mot høyre, og oppsitt utføres en etter en fra høyre mot venstre, slik at hunden som første legges ned er den siste til å sette seg opp. Konkurranselederen gir ordre om når det skal kommanderes. Førerne går ut av syne for hundene og forblir skjult i 2 minutter. 2 minutters perioden starter når alle førerne er ute av syne. Hundene ligger nede og blir utsatt for forstyrrelser ved at en person går i sikk sakk mellom hundene. Når 2 minutter har passert får førerne beskjed om å komme inn i ringen, og stille seg på en linje inne i ringen. Førerne blir kommandert til å gå ca. 3 meter bak hundene. Avstanden til hunden skal være ca. 0,5 meter når den passerer. Bak hunden skal førerne stoppe og snu seg rundt. Førerne blir deretter gitt ordre om å gå inn til hunden, og en etter en blir gitt ordre om å få hunden sin i utgangsstilling.

Førerne bør minnes på å ikke bruke for høy stemme når de kommanderer hundene sine, da dette kan forstyrre de andre hundene og føre til kraftig senkning av karakter. Det bør være minimum 3 hunder i en gruppe, men ikke mer enn seks.

Dommeranvisning:

Øvelsen underkjennes (0 poeng) dersom hunden ikke legger seg (2 kommandoer), reiser seg eller setter seg når førerne er i skjul, kryper mer enn 1 gang sin egen lengde eller legger seg på ryggen. Om hunden setter seg opp eller reiser seg etter at 2 minutters perioden er over, men førerne har kommet fram og stilt på linje inne i ringen, kan det ikke gis høyere karakter enn 5. Om hunden i tillegg beveger seg, underkjennes øvelsen (0 poeng).

Alle bevegelser gir reduksjon i karakter. Om hunden bjeffer 1-2 ganger trekkes 1-2 poeng. Om den bjeffer det meste av tiden underkjennes øvelsen (0 poeng). Rastløshet som resulterer i at hunden skifter tyngde fra den ene siden til den andre resulterer i poengtrekk. Hunden har lov til å snu hodet og kikke seg rundt, og den har lov til å vise interesse dersom det er en forstyrrelse eller lyd inne i eller utenfor ringen, uten at dette oppfattes som rastløshet eller nervøsitet. Om en hund reiser seg og går nær en annen hund slik at det er fare for kraftig forstyrrelse eller slåsskamp, stoppes øvelsen og gjenopptas for alle foruten den som startet forstyrrelsen.

Om en hund reagerer (legger seg eller setter seg opp) før føreres kommando (f.eks. på en nabos dekk eller sitt kommando) kan det ikke gis høyere karakter enn 8. Om hunden har reagert for tidlig (lagt seg

eller satt seg opp) må den bli i den posisjonen (liggende eller sittende). Om den ikke gjør det i øvelsens begynnelse underkjennes øvelsen (0 poeng) Om hunden setter seg opp og legger seg ned på egenhånd kan det ikke gis mer enn 5 poeng. Det kan ikke gis mer enn 7 poeng om hunden legger seg på siden eller ikke setter seg opp.

### Øvelse 2.2

### Fri ved foten

### Koeff. 3

Kommandoer:

Ord for "Fot"

Utførelse:

Fri ved foten skal testes i forskjellig tempo, normal, sakte- og springmarsj sammen med vendinger, helomvendinger og holdter. Fri ved foten testes også ved at fører går 2-3 skritt fram og 2-3 skritt tilbake, også som en kort avstand rett bakover (rygge 5-8 skritt). *De generelle retningslinjene beskriver fri ved foten i mer detalj*

Alle ekvipasjene i samme konkurranse bør gå samme fri ved foten,

Dommeranvisning:

En hund som forlater fører eller følger fører på en avstand av mer enn 0,5 meter under størsteparten av øvelsen, underkjennes (får 0 poeng). Om hunden henger etter bør det ikke gis høyere karakter enn 6-7. Manglende kontakt og ekstra kommandoer ansees som feil. Ikke perfekt retning (ikke parallell) under fri ved foten skal resultere i et trekk på ca. 2 poeng. Om hunden senker farten og stopper før, under eller etter vendinger, skal det trekkes. En hund som går veldig nær fører slik at det forstyrrer fører, skal ha poengtrekk. Mer skal trekkes dersom hunden lener seg mot/berører fører.

### Øvelse 2.3

### Stå og/eller sitt og eller/dekk under marsj

### koeff. 3

Kommandoer:

Ord for "Stå", "Sitt", "Dekk", "Fot" (3 ganger)

Utførelse:

Øvelsen utføres i henhold til figur under. Før konkurransen begynner bestemmer dommeren hvilke 2 posisjoner som skal utføres og i hvilken rekkefølge de skal utføres. Under marsj kommanderer fører, etter ordre fra konkurranseleder, hunden til å innta første posisjon (stå, sitt eller dekk) og deretter til å innta andre posisjon. Tempo skal være normal marsj. Øvelsen skal inneholde en vending enten til høyre eller til venstre, og vendingens retning skal være den samme for alle deltakere. Stedet der vendingen (høyre/venstre, 90 grader) skal utføres, bør være markert med en liten kjegle (markør). Rekkefølgen på posisjonene og om man skal vende høyre eller venstre kan variere, men bør være den samme for alle deltagere i en konkurranse.

Konkurranseleder vil gi ordre når fører skal starte, når fører skal kommandere hunden (stå/sitt/dekk), gjøre helomvending, og når det skal gjøres holdt til slutt. Vendingen ved markøren utfører føreren på egenhånd. Posisjonene skal utføres ca. halvveis mellom markørene. Fører fortsetter marsjen til neste vendepunkt og gjør helt om etter ordre fra konkurranseleder, fortsetter marsjen mot hunden og passerer denne med ca. 0,5 meters mellomrom (hunden på førers venstre side), fortsetter marsjen ca. 2 meter forbi hunden. På konkurranseleders ordre gjøre fører



så helt om og går inntil hunden. På høyde med hunden kommanderer fører hunden til "fot" uten å stoppe. De fortsetter til vendepunktet, vender høyre/venstre og fortsetter langs det neste linjestykket til midten av dette (ca.). Her utføres neste moment, og prosedyren er den samme som for utførelsen av første moment. Øvelsen avsluttes når konkurranseleder har gitt ordre om "holdt" og "øvelsen ferdig".

Posisjonene (stå, sitt, dekk) skal utføres parallelt med den imaginære linjen som forbinder startstedet, vendepunktet og slutt punktet. Avstanden mellom hunden og vendepunktet bør være ca. 0,5 meter, dog skal hundens størrelse tas med i betraktningen. Vendingene skal være 90 grader (rett vinkel) og ikke avrundet. Fører og hund skal passere hjørnemarkeringene på høyre side og forlate dem på venstre side. Se fig for øvelse 2.3

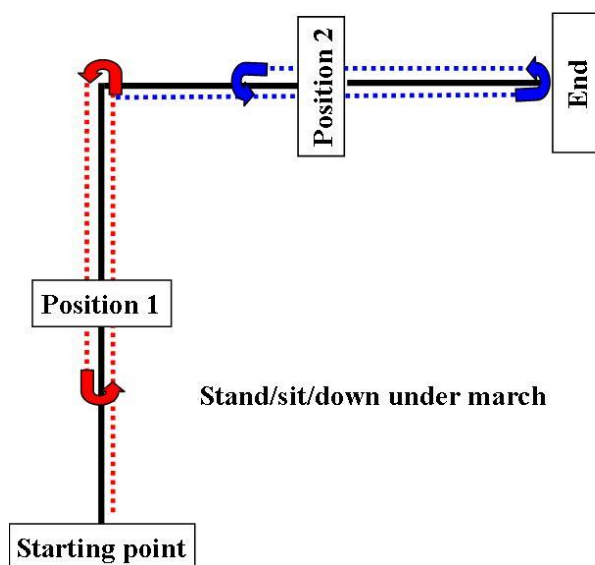

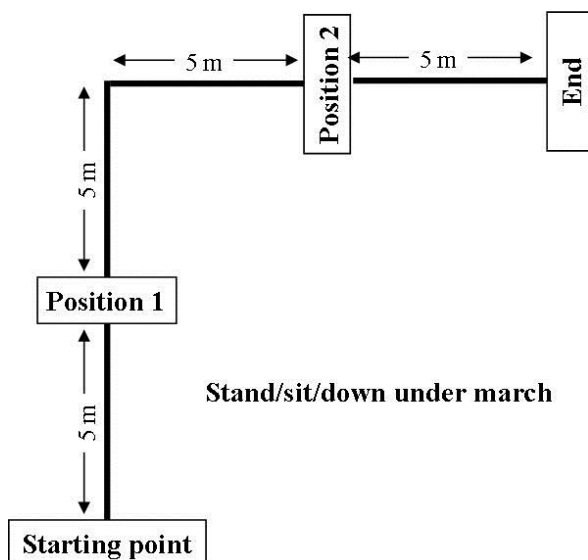

**Dommeranvisning:**

For å oppnå poeng i øvelsen må minst en av posisjonene utføres. Om hunden stopper en gang i feil posisjon (f.eks. sitt i stedet for dekk), eller om hunden misser en posisjon, kan det ikke gis høyere karakter enn 7 for øvelsen. Hunden misser en posisjon dersom den inntar feil posisjon, om den flytter seg mer enn en kroppslengde etter kommando, om fører gir en ekstra kommando eller om kraftig håndsignal eller kroppsspråk brukes for å kommandere posisjonen.

Om hunden ikke stopper i en posisjon i det hele tatt, f.eks. at den ikke har stoppet før fører gjør helt om, underkjennes øvelsen (0 poeng). En ny kommando kan brukes for å stoppe hunden, og om hunden stopper før fører når neste vendepunkt, kan øvelsen fortsette, men det kan ikke gis mer enn 6 poeng.

Ved bedømmelsen skal også fri ved foten så vel som posisjonene være parallell med den imaginære linje som forbinder startsted, vendepunkt og stopp-sted. For en dårlig fri ved fot bør det trekkes 1-2 poeng. Forflytning, sakte utførelse av momenter (stå, sitt, dekk), ikke innta parallell posisjoner, dårlig fri ved fot, avrundede vendinger og ikke å holde en rett linje (parallell med imaginær linje), snu hodet for å sjekke hundens posisjon er feil. For slike feil skal det trekkes 1-4 poeng.

Ingen ekstra kommandoer er tillatt i posisjonene. Håndsignaler og kroppsspråk i posisjonene er grove feil, og vil redusere karakteren kraftig. Avhengig av signalenes styrke og varighet vil det føre til 3-5 poengs trekk, eller tap av posisjon.

#### Øvelse 2.4

#### Innkalling med stå

koeff. 4

Kommandoer:

Ord for "Dekk", ("Bli"), "Kom", "Stå" ELLER håndtegn, "Kom" ("Fot")  
(Håndtegn: En eller begge hender kan brukes)  
Fører skal informere dommer om vedkommende bruker verbal kommando eller håndtegn.

Utførelse:

Hunden kommanderes til å legge seg og fører går ca. 25-30 meter i anvist retning, og gjør helt om og holdt. På ordre fra konkurranseleder kalles hunden inn. Fører kommanderer hunden til å stå når den er ca. halvveis. På fornyet ordre fra konkurranseleder kalles hunden inn til utgangsstilling. Konkurranseleder gir ordre om innkalling, men stå-momentet gis av fører ved markør uavhengig av konkurranseleder. En verbal stopp-kommando eller håndtegn er tillatt. Hundens navn kan brukes sammen med innkallingskommandoene, men navn og kommando skal henge godt sammen slik at det ikke gir inntrykk av 2 separate kommandoer.

Dommeranvisning:

Det er viktig at hunden responderer villig på alle innkallingskommandoer. Hunden skal bevege seg raskt og holde farten sin, minimum raskt trav. Dårlig fart regnes som feil. Det skal tas hensyn til rasens beskaffenhet ved bedømmelse av farten. Hunden skal begynne å stoppe øyeblikkelig etter kommando. Når stoppen skal vurderes, må det også tas hensyn til hundens fart. Det kan være en liten toleranse på umiddelbar stans hos raske hunder, men ikke hos trege hunder. For å oppnå høyeste karakter (for stå-momentet) skal det ikke gå mer enn 1 hundelengde fra kommando er gitt til hunden står. For å oppnå poeng (for stå-momentet) kan ikke lengden hunden bruker på å stoppe overstige 3 hundelengder. Om det brukes mer enn 2 innkallingskommandoer (til sammen), kan det ikke gis høyere karakter enn 7. Bruker man 2 innkallingskommandoer fra hver posisjon eller 3 fra en av posisjonene underkjennes øvelsen (0 poeng). Om hunden misser stå-momentet (stopper etter 3 hundelengder) kan det ikke gis høyere karakter enn 7. Om hunden ikke gjør forsøk på å stoppe underkjennes øvelsen (0 poeng). Om hunden stopper i feil posisjon kan det ikke gis mer enn 7 poeng. Om hunden setter seg opp eller reiser seg før første innkallingskommando kan det ikke gis høyere karakter enn 8. Om hunden beveger seg mer enn en hundelengde før første innkallingskommando underkjennes øvelsen (0 poeng).

#### Øvelse 2.5

#### Fremdsending til rute, dekk og

innkalling

koeff. 4

Kommandoer:

Ord for "Fram", ("høyre/venstre" og/eller håndtegn), ("stå"), "dekk", "kom"

Utførelse:

Før øvelsen starter skal utøver gi beskjed til dommer om hunden skal stå før den legges i ruta eller om hunden legges direkte i ruta.

Når konkurranseleder gir ordre, sender fører hunden frem til en rute som er 3 x 3 meter, og står ca. 23 meter fra startstedet. Hunden skal bevege seg i en rett linje til ruta, og skal gå inn i denne i fronten.

Når hunden når ruta skal fører kommandere hunden til å stå for deretter å kommandere den i dekk, eller kommandere den direkte i dekk. Om

hunden kommanderes til å stå, skal "ståen" være tydelig og stabil før hunden dekkes.

På ordre fra konkurranseleder skal fører gå i retning av kjeglen på høyre side av ruta. Ca. 2 meter før ruta får fører ordre om å gå til venstre, og etter ca. 3 meter får fører ny ordre om å gå til venstre, tilbake til utgangspunktet. Ca. 10 meter etter siste venstre vending får fører ordre om å kalle inn hunden mens han/hun fortsetter marsjen mot utgangspunktet. Ved utgangspunktet får fører ordre om å gjøre holdt.

Fører skal ikke bruke mer enn 4 kommandoer på denne øvelsen, den fjerde kommandoen er stå i ruta. Om fører legger hunden direkte i ruta, skal antall kommandoer være 3. Om hunden må dirigeres, kan fører bruke håndtegn sammen med verbal dirigerings-kommando.

Størrelsen på ruta er 3 x 3 meter. Avstanden fra midten av ruta til startsted er ca. 23 meter. Kjegler (ca. 10-15 cm høye) markerer hvert hjørne av ruta. Synlige linjer (f.eks. tape, bånd, krittstreker) skal forbinde kjeglene på deres ytterside. Det bør være minst 3-5 meters avstand fra ruta til ringens yttersider. Se fig. For øvelse 2.5.

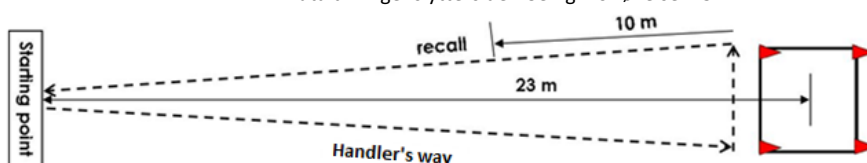

#### Dommeranvisning:

Det skal legges vekt på hundens villighet til å følge retninger og kommandoer, samt hundens tempo og at den går rett til ruta. For å oppnå 10 poeng skal ikke fører bruke mer enn 4 kommandoer, den fjerde er stå-kommando i ruta. Hunden må følge kommandoene (f.eks. om det gis en stå kommando i ruta skal hunden stå, og om den kommanderes til å legge seg direkte skal den gjøre det).

Om fører beveger seg (tar et skritt, uavhengig av hvilken retning) mens han/hun kommanderer, underkjennes øvelsen (0 poeng). Om det er kroppsspråk fra fører, kan det ikke gis mer enn 8 poeng. Om hunden agerer på egenhånd reduseres poengene (f.eks. hunden stopper eller legger seg uten kommando). Om hunden legger seg på utsiden av ruta underkjennes øvelsen. Om hunden allerede ligger er det ikke tillatt å redigere den. For å oppnå poeng kan ingen del av hunden være utenfor rutas markering, bortsett fra halen.

Øvelsen underkjennes dersom hunden reiser seg eller setter seg opp før fører har gjort sin 2. vending. Det kan ikke gis høyere karakter enn 5 dersom hunden reiser seg eller setter seg opp etter at fører har vendt for annen gang, men før innkallingskommando er gitt. Om hunden beveger seg i ruta, uten å reise seg, kan det ikke gis høyere karakter enn 7. Om den beveger seg og krysser rutas linje før innkalling, underkjennes øvelsen (0 poeng). Om hunden beveger seg veldig sakte bør den ikke få høyere karakter enn 6.

En fornyet innkallingskommando, stå eller dekk kommando fører til 2 poengs trekk pr. kommando. Øvelsen underkjennes dersom en av disse kommandoene må gis en tredje gang. Håndsignal er bare tillatt dersom hunden må dirigeres. Bruk av håndsignal når hunden er ved siden av fører, gir 2 poengs trekk.

Om hunden inntar feil posisjon i ruta trekkes 3 poeng. Om stå-momentet ikke er tydelig og stabilt trekkes 2 poeng. 1-2 poeng trekkes for dirigeringskommandoer avhengig av styrken på kommandoene og hundens villighet til å adlyde.

Det er ikke tillatt å berøre hunden på startstedet eller vise hunden retningen til ruta. Dette fører til at øvelsen underkjennes (0 poeng)

## Øvelse 2.6

### Apportering med dirigering                      koeff 3

Kommandoer:

Ord for "Fot", "Stå", "Høyre/venstre"  
Og/eller håndtegn, "Apport", "Slipp" ("Fot")

Utførelse.

Ekvipasjen står på startstedet med ansiktet mot en markør ca 5 meter unna. Markøren står plassert slik at den er 10 meter unna, og midt mellom apportbukkene (Se fig under). Konkurranseseleder legger ut 2 apportbukker i en rad med 10 meter i mellom. Apportbukkene skal være godt synlige. Apportbukken som skal apporteres skal alltid legges ut først. Det trekkes om det er høyre eller venstre.

Fører får ordre om å gå fri ved fot mot markøren og forbi denne (1-2 meter) og gjøre helt om etter ordre fra konkurranseseleder, og deretter kommandere hunden til å stå ved markøren med ansiktet mot utgangspunktet. Fører skal ikke stoppe når hunden stopper. Fører forlater hunden og returnerer til utgangspunktet og snur seg mot apportbukkene. Etter ca. 3 sekunder får fører ordre om å dirigere hunden til den rette apportbukken, og hunden skal apportere og avlevere apportbukken korrekt. Retningskommandoen (høyre/venstre) og apporteringskommandoen skal gis tett sammen. En sen apporteringskommando vil bli tolket som en ekstra kommando. Se fig for øvelse 2.6

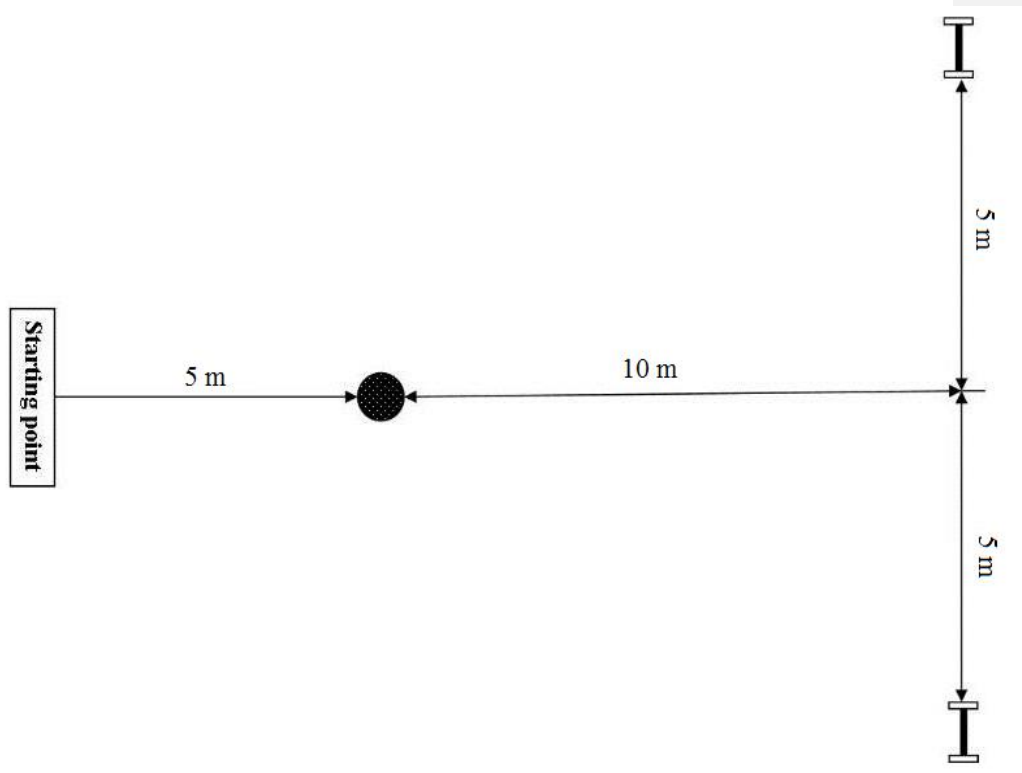

Dommeranvisning:

Det skal legges vekt på hundens villighet til å følge apport/dirigeringskommandoene, hundens tempo og at den velger korteste vei til korrekt apportbukk. Om man viser retningen eller berører hunden ved startstedet, underkjennes øvelsen (0 poeng). For å oppnå poeng i denne øvelsen skal hunden bli ved markøren til den kommanderes frem. En hund som legger seg, setter seg eller beveger seg ved markøren kan ikke få mer enn 8 poeng. Om hunden flytter seg mer enn 1 hundelengde ved markøren før videre kommando gis, underkjennes øvelsen (0 poeng).

Om hunden går til feil apportbukk, stoppes og redirigeres til den korrekte apportbukken, og apporterer denne, trekkes 3 poeng. Om hunden redirigeres fra feil apportbukk uten stopp trekkes 2 poeng. Om hunden løfter feil apportbukk underkjennes øvelsen (0 poeng).

Hvor mye som skal trekkes for ekstra dirigerings/redirigeringskommandoer avhenger av hvor kraftige kommandoene er og hvor villig hunden er til å adlyde disse. Det kan være 1-2 poeng/kommando.

*Se de generelle retningslinjene for bedømmelse av øvelsene når det gjelder å miste, bite eller tygge på apportbukken.*

## Øvelse 2.7

### Neseprøve

koeff. 4

Kommandoer:

Ord for "Søk/apport", "Slipp", ("Fot")

Utførelse:

Øvelsen starter med at fører har hunden i utgangsstilling på øvelsens startsted. Konkurransелеder gir ordre om at øvelsen starter og leverer fører en neseprøve i tre (2cm x 2cm x 10 cm), som er merket på forhånd. Fører får holde gjenstanden i hånden i ca. 10 sekunder. Det er ikke tillatt at hunden snuser på eller berører neseprøven i denne fasen av øvelsen. Fører får ordre om å avlevere gjenstanden og snu seg helt rundt. Fører avgjør om hunden skal bli sittende og se hvor neseprøven legges ut, eller være med fører rundt. "Fot" og "bli" kommandoer er tillatt. Konkurransелеder legger ut deltagers neseprøve uten å berøre denne, sammen med 5 andre like gjenstander, ca. 10 meter fra fører. Konkurransелеder legger ut de 5 andre gjenstandene for hånd, og således berører dem. Gjenstandene legges ut i en rett linje eller i en sirkel, avstanden mellom gjenstandene skal være ca. 25 cm. Gjenstandene skal legges ut i samme mønster for alle deltagere i en konkurranse, men det varierer hvor førernes gjenstand legges. Om man bruker en horisontal linje skal ikke førernes gjenstand ligge ytterst.

Fører får så ordre om å snu seg igjen, og å kommandere hunden til å hente den merkede pinnen. Hunden skal finne førers pinne, apportere den og lever den til fører i samsvar med de generelle retningslinjene.

Hunden får lov til å søke i ca. 30 sekunder dersom den jobber aktivt og målrettet. 6 nye gjenstander skal brukes for hver deltager.

Dommeranvisning:

Det skal legges vekt på hundens vilje til å arbeide og på dens tempo. Om hunden løfter feil gjenstand 1 gang, men kommer inn med riktig gjenstand, kan det ikke gis mer enn 7 poeng. Øvelsen underkjennes (0 poeng) dersom hunden lukter på eller berører gjenstanden i begynnelsen av øvelsen, om fører kommanderer når hunden er ved gjenstandene, eller om hunden plukker opp feil gjenstand 2 ganger. Det medfører IKKE underkjennelse av øvelsen at hunden lukter på gjenstandene i søket etter den rette.

*Se de generelle retningslinjene for bedømmelse av øvelsene når det gjelder å miste, bite eller tygge på neseprøven (apporten).*

## Øvelse 2.8

### Avstandskommandering

koeff. 4

Kommandoer:

Ord for "Dekk", "Bli", "Sitt", "Stå", "Dekk" og/eller håndtegn

Utførelse:

Hunden skal, etter førers kommandoer, skifte posisjon 6 ganger (sitt, stå, dekk) og forbli på sin opprinnelige plass. En imaginær linje trekkes bak hunden, mellom 2 markører. Fører legger hunden på startstedet rett foran den imaginære linjen. Fører forlater hunden og går til anvist plass ca. 10 meter fra hunden og gjør helt om og holdt. Rekkefølgen for hvordan posisjonene skal tas skal alltid være sitt, stå, dekk eller stå, sitt dekk, og

dermed vil alltid siste posisjon være dekk. Rekkefølgen skal være den samme for alle deltagere i en konkurranse.

Konkurranseseleder anviser hvilke posisjon som skal utføres ved hjelp av skilt med tekst, bilder eller elektronisk tavle. Konkurranseselederen skal stå ca. 3-5 meter fra hunden og på en slik måte at han/hun ikke ser hunden når skiftene vises. Konkurranseselederen skal vise ny posisjon ca. hvert 3 sekund.

**Dommeranvisning:** I denne øvelsen skal det legges vekt på farten hunden har når den skifter posisjon, hvor klare posisjonene er, hvor godt den holder posisjonene og hvor mye den beveger seg. For å oppnå poeng skal ikke hunden bevege seg mer enn 1 hundelengde (uansett retning). Alle bevegelser blir summert (fremover, bakover, sideveis etc.). Om hunden misser en posisjon av de seks, kan den ikke få mer enn 7 poeng. Om den misser 2 posisjoner kan den ikke få mer enn 5 poeng. Om hunden beveger seg en hundelengde kan den ikke få mer enn 5 poeng. Hunden må forandre posisjon minst 4 ganger på kommando for å kunne få poeng.

Om hunden setter seg opp før fører returnerer, kan den ikke få mer enn 8 poeng. Omfattende bruk av stemme eller overdrevne/langvarige håndsignaler medfører senkning av karakter. (Se generelle regler) Dersom fører må bruke 2 kommandoer på et posisjonsskifte kan det ikke gis mer enn 8 poeng. Å ikke adlyde andre kommando på en posisjon medfører at posisjonen er mistet. Den første ekstra kommando på en posisjon er -2 poeng, den/ de neste er - 1 poeng.

Det er mulig å oppnå poeng i denne øvelsen selv om 3-4 av posisjonene ble oppnådd etter en ekstra kommando, om den ekstra kommandoen adlydes øyeblikkelig og fører til en god, klar posisjon og øvelsen ellers er i orden.

### Øvelse 2.9

### Apportering av metallgjenstand over hinder

koeff. 3

**Kommandoer:** Ord for "Hopp", "Apport" og "Slipp" ("Fot")

**Utførelse:** Fører blir plassert ca. 2-4 meter foran et hinder (fører velger avstand) med hunden i utgangsstilling Konkurranseseleder gir ordre om at øvelsen starter, og leverer fører metallapporten. Fører kaster apporten over hinderet. Føreren kommanderer hunden til å hoppe over hinderet og til å apportere metallapporten og hoppe tilbake. Apport-kommandoen skal ikke komme senere enn når hunden påbegynner hoppet.

**Dommeranvisning:** Øvelsen begynner i utgangsstilling, og avsluttes i utgangsstilling etter at hunden har avlevert apporten og konkurranseselederen sier "øvelsen ferdig". Om hunden må søke etter apportbukken et øyeblikk og jobber aktivt, skal det ikke trekkes poeng for dette. Om hunden berører hinderet, uansett hvor lite, skal den ikke ha høyere enn 8 poeng. Om hunden tar sats på eller klatrer på hinderet eller ikke hopper begge veier er øvelsen underkjent (0 poeng). Om hinderet faller sammen er øvelsen underkjent (0 poeng). Om hunden foregriper kommando skal det trekkes 2-4 poeng. Om hunden starter når apporten kastes underkjennes øvelsen (0 poeng).



*Se de generelle retningslinjene for bedømmelse av øvelsene når det gjelder å miste, bite eller tygge på apportbukken.*

#### **Øvelse 2.10**

#### **Helhetsinntrykk**

#### **koeff . 2**

#### **Dommeranvisning:**

Når helhetskarakteren skal fastsettes er hundens vilje til å arbeide samt adlyde kommandoer essensiell. Nøyaktighet og presisjon er også viktig, så vel som naturlige bevegelser hos både fører og hund. For å oppnå en høy karakter må fører og hund jobbe godt sammen som et team, vise gjensidig glede ved samarbeidet og god sportsånd. Aktiviteter både under og mellom øvelsene påvirker karakteren for helhetsinntrykk.

Om hunden er ute av kontroll og forlater fører under eller mellom øvelser, men ikke forlater ringen, kan det ikke gis poeng i helhet. Om hunden gjør fra seg i ringen blir den diskvalifisert.

### KLASSE 3

#### Øvelse 3.1 Felles sitt 2 min med skjult fører koeff. 2

#### Øvelse 3.2 Felles dekk 1 minutt med innkalling koeff. 2

Kommandoer: Ord for "sitt", "bli", "dekk", og/eller håndsignal, "kom".

Utførelse: Øvelsene 3.1 og 3. 2 er kombinert.

Poengene blir gitt separat for begge deler etter at andre delen av øvelsen er slutt. Øvelsen starter når førerne står på rad med cirka 4 meters mellomrom og med hundene sittende på plass. Konkurransелеderen sier "øvelsen starter". Øvelsen (del 3.1) slutter når førerne har kommet tilbake i ringen og står på, ikke mindre enn, 10 meters avstand fra hunden og konkurransелеder sier "øvelse slutt".

Hundene skal sitte på plass i en rad med cirka 4 meters avstand mellom hverandre. På ordre forlater førerne hundene og går ut av syne for hundene og står skjult i 2 minutter. Etter 2 minutter får førerne ordre om å gå tilbake og stille seg på innsiden av ringen. Deretter får førerne beskjed om å gå frem til cirka 10meter fra hundene. Del 3.1 er slutt og del 3.2 begynner.

Konkurransелеderen starter andre del av øvelsen. Førerne får en etter en, fra venstre mot høyre, ordre om å kommandere hundene i dekk. Hundene skal ligge i 1 minutt og deretter bli kalt inn en etter en, fra høyre mot venstre. En høy kommando kan forstyrre andre og vil føre til sterkt redusert karakter. Det bør være 4 hunder i gruppen, men ikke mindre enn 3. Dersom det bare er 5 deltakere i klassen, kan alle 5 gjøre øvelsen sammen.

Dommeranvisning: En hund som reiser seg eller legger seg i løpet av del 3.1, får null poeng for del 3.1. En hund som forlater plassen med mer enn 2 hundelengder får null på hele øvelsen (del 3.1 og 3.2). Hvis en hund legger seg eller reiser seg etter 2 minutter og føreren er kommet inn i ringen, kan den ikke få mer enn 5 poeng

Hunder som står eller ligger etter at del 3.1 er slutt, kan bli kommandert en etter en til å sitte. Det vil ikke bli trukket poeng for den første sitt kommando. Dersom det er nødvendig med ny kommando, trekkes 2 poeng. Dersom hunden ikke sitter er det null på del 3.2.

Dersom en hund legger seg før kommando (f.eks. på annen førers kommando), kan det ikke gis mer enn 8 poeng på del 3.2. Dersom en hund kommer på en annen hunds kommando, kan det ikke gis mer enn 5 poeng på del 2. En hund som kommer uten noen kommando får underkjent del 3.2. Dersom hunden bjeffer 1 til 2 ganger blir det trukket 1 til 2 poeng. Dersom hunden bjeffer storparten av tiden, blir øvelsen underkjent (0 poeng). Det er tillat for hunden å snu på hodet og se seg omkring, og det er tillat for den å vise interesse for distraksjon eller bråk i, eller utenfor, ringen. Dette skal imidlertid ikke gi uttrykk for

utålmodighet eller redsel. Dersom en hund som reiser seg og går nærme en annen hund slik at det er fare for alvorlig forstyrrelse eller slagsmål, skal øvelsen stoppes og gjentas for alle hundene unntatt den hunden som har vært skyld i forstyrrelsen. Det er anbefalt at plassen utenfor ringen i front av hundene er en lukket plass (ingen andre enn ringpersonell er tillat). I SW og WW er dette obligatorisk.

### Øvelse 3.3 Fri ved fot

koeff. 3

Kommandoer:

Ord for "fot".

Utførelse:

Fri ved foten blir testet i ulike hastigheter, vanlig marsj, sakte marsj og springmarsj sammen med vendinger, helt om og holdter. Hunden skal også testes når fører gjør 2 eller 3 skritt i ulike retninger fra holdt og når føreren gjør vendinger og helt om fra holdt. Hunden skal også testes i baklengs gange, cirka 5 til 10 meter (15 – 30 skritt), konkurranselederen gir ordre om å starte og stoppe. Baklengsgange kan inkludere en vending. Den generelle dommeranvisning beskriver øvelsen mer detaljert.

Dommeranvisning:

En hund som forlater føreren eller følger føreren med mer enn en halv meters avstand gjennom storparten av øvelsen, underkjennes i øvelsen (0 poeng). Ved treghet skal det ikke gis mer enn 6 – 7 poeng. Mangel på kontakt og ekstrakommandoer er feil. Skjev fotposisjon skal resultere i et tap på ca. 2 poeng. Redusert fart og stopp før, under eller etter vendinger vil føre til redusert karakter. Dersom hunden går veldig nærme føreren slik at føreren blir hindret, skal føre til redusert karakter, enda mer dersom hunden lener seg mot eller berører føreren.

### Øvelse 3.4

Stå, sitt, dekk under marsj koeff. 3

Kommandoer:

Ord for "fot", "stå", "sitt", "dekk".

Utførelse:

Øvelsen skal utføres som figuren under viser. Før konkurransen bestemmer dommeren i hvilken rekkefølge posisjonene skal tas. Under marsjen kommanderer fører etter ordre fra konkurranselederen hunden til å innta stå, sitt eller dekk. Marsjen skal være vanlig marsj. Det skal være en venstre og en høyre vending. Vendepunktene (venstre og høyre, 90 grader) skal markeres ved små kjegler eller markører. Rekkefølgen til posisjonene og ordre om venstre eller høyre marsj vil variere, men skal være den samme for alle hundene i en konkurranse.

Konkurranselederen vil beordre føreren til å starte, til å kommandere stå/sitt/dekk, til helt om og til å gjøre holdt ved øvelsens slutt. Stoppene skal være cirka på midten (5 meter av 10 meters delen). Føreren fortsetter å gå 5 meter (til neste vendepunkt) gjør helt om på ordre fra konkurranselederen, fortsetter å gå mot hunden, passerer hunden på en distanse på cirka 0,5 meter med hunden på sin venstre side, fortsetter å gå cirka 2 meter, gjør helt om på ordre fra

konkurransелеderen og går opp til sin hund. Når føreren når hunden, gir føreren kommando om på plass uten å stoppe. De fortsetter til neste vendepunkt (5 meter) vender venstre/høyre og fortsetter langs neste del til midten. Øvelsen fortsetter likt med første fase. Øvelsen slutter når konkurransелеderen har gitt en holdt ordre og sagt øvelsen slutter.

Stå, sitt og dekk posisjonene skal være parallelle med den tenkte linjen som binder sammen start/vending/slutt punktene. Avstanden mellom hunden og vendepunktene skal være omkring 0,5 meter, og det skal tas hensyn til hundens størrelse. Vendingene skal være 90 grader og ikke rundet. Føreren og hunden skal passere hjørnekjeglene fra høyre side. Se vedlagt figur.

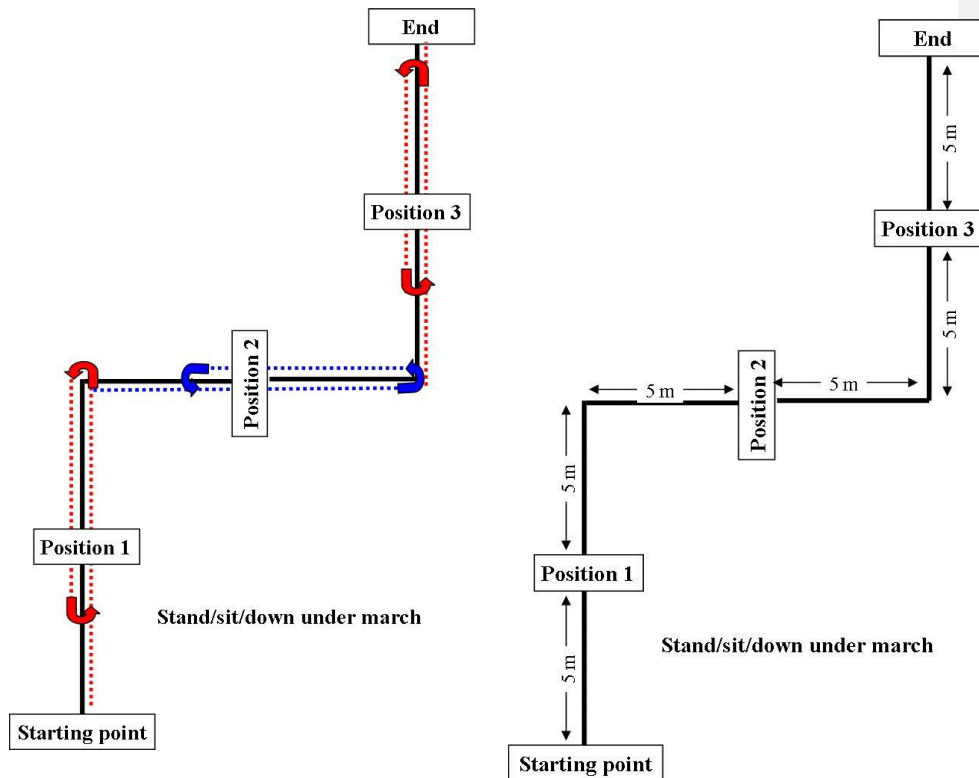

Dommeranvisning:

For å få poeng på øvelsen må minst 2 posisjoner bli utført. Hvis hunden stopper i feil posisjon (f.eks. sitt i stedet for dekk), eller hvis hunden mister en posisjon, kan man ikke tildele mer enn 7 i karakter for øvelsen. Hunden feiler posisjon dersom den inntar feil posisjon, hvis den går mer enn 1 hundelengde etter kommando, eller hvis føreren gir en ny

kommando, eller hvis sterke håndsignal, eller sterkt kroppsspråk blir brukt.

Hvis hunden overhodet ikke stopper i en posisjon før føreren har snudd seg, blir øvelsen underkjent (0 poeng). En ny kommando kan bli brukt for å stanse hunden og hvis hunden stopper før føreren har nådd vendepunktet, kan øvelsen fortsettes, men man kan ikke gi mer enn 6 poeng.

Når man dømmer skal man ta hensyn til fri ved foten så vel som at stå/sitt/dekk posisjonene skal være parallelle til den tenkte linjen som binder sammen start/vendepunkt/ og slutt. Trege bevegelser, treg stå/sitt/dekk og ikke ta rette posisjoner, dårlig fri ved fot, fartsforandringer, rundede vendinger og ikke holde den korrekte marsjen (parallelle til de tenkte linjene), og snu seg for å se på hunden er feil. Reduksjonen for slike feil skal være 1 – 4 poeng.

Ingen ekstrakommando er tillatt ved posisjonene. Håndsignal og kroppsspråk ved stå/sitt/dekk kommandoene er alvorlige feil og vil føre til sterkt redusert karakter. Avhengig av deres styrke og varighet vil reduksjonen være 3 – 5 poeng, eller posisjonen kan underkjennes.

### Øvelse 3.5

#### Innkalling med stå og dekk

koef. 4

Kommandoer:  
Håndsignaler:

Ord for "dekk", "bli", "kom" (3 ganger), "stå", "dekk" eller håndsignaler.  
Man kan bruke en eller begge hender.

Utførelse:

Hunden kommanderes i dekk og fører går cirka 30-35 meter i utpekt retning. På ny ordre fra konkurranseleder kaller fører på hunden. Fører kommanderer hunden til å stå når den har nådd cirka 1/3 av distansen. På ordre kaller fører igjen på hunden. Etter cirka 2/3 av distansen kommanderes hunden i dekk. Etter den andre stoppen, og på ordre fra konkurranseleder, kaller fører hunden inn på plass. Konkurranselederen gir ordre kun når hunden skal kalles på. Føreren gir på egen hånd stopp kommandoene ved markørene. Verbale kommandoer og håndsignaler kan det veksles på slik at ordkommando blir brukt ved den ene posisjonen og håndsignal ved den andre, men ikke begge deler på likt. Hundens navn kan kombineres med innkallingskommandoene, men navnet og kommandoen må kombineres slik at det ikke blir gitt inntrykk av 2 separate kommandoer.

Dommeranvisning:

Det er viktig at hunden responderer villig på alle innkallingskommandoene. Hunden skal bevege seg med god fart og opprettholde farten, i det minste hurtig trav. Trege bevegelser er feil. Når man dømmer farten skal det tas hensyn til rasens beskaffenhet. Hunden skal begynne stoppen straks etter kommandoen. Når man bedømmer stoppen skal man også ta hensyn til hunden sin tempo. Det kan være en liten toleranse når det gjelder å stoppe for hurtige hunder, men ikke for trege hunder. For å få maks poeng (for en stopp) kan hunden ikke bevege seg mer enn 1 hundelengde etter at kommandoen er gitt. For i det hele tatt å få poeng (for en stopp) må ikke hunden bevege seg mer enn 3 hundelengder. Hvis det gis mer enn 3

innkallingskommandoer kan det maksimum gis 7 poeng. En tredje kommando i en enkel posisjon fører til null på øvelsen.

Hvis hunden ikke utfører en posisjon (dvs. ikke stopper innenfor grensen på cirka 3 hundelengder), kan det ikke gis mer enn 6 poeng. Hvis det ikke er noe forsøk på å stoppe i en av posisjonene, kan det maksimum gis 5 poeng. Hvis hunden mislykkes i begge posisjoner, eller inntar posisjonene i motsatt rekkefølge, er øvelsen underkjent (0 poeng). Hvis hunden stopper 1 gang i feil posisjon, kan det ikke gis mer enn 7 poeng. Hvis hunden forandrer posisjon trekkes 2 poeng. Hvis hunden setter seg opp, eller står opp, før den første innkallingskommandoen, eller beveger seg mindre enn 1 hundelengde kan det maksimum gis 8 poeng. Hvis hunden beveger seg mer enn 1 hundelengde før første innkallingskommando, er øvelsen underkjent (0 poeng).

### Øvelse 3.6

### Fremadsending med dirigering, dekk og på plass

koeff. 4

Kommandoer:

Ord for "frem", "stå", "høyre/venstre" og/eller håndsignal ("stå"), "dekk", "på plass".

Utførelse:

Før øvelsen starter skal føreren informere dommeren om han/hun vil kommandere hunden først til å stå, og så til å dekke i ruta eller dekke den direkte i ruta. Føreren sender hunden til en sirkel og kommanderer den til å stoppe innenfor sirkelen. Hunden skal stå med alle fire labbene på innsiden av sirkelen. Sirkelen skal ha 2 meter radius og dens senter skal være cirka 10 meter fra startpunktet. Sirkelens sentrum kan bli markert med en meget liten markør (ikke en kjegle), men det er ikke nødvendig. Sirkelens omkrets skal markeres med i det minste 8 markeringer/punkter (små stykker av teip, kritt eller lignende), eller hele omkretsen kan være markert.

Etter at hunden har stått cirka 3 sekunder i sirkelen, får føreren beskjed om å sende hunden til en 3x3 meter rute på ca. 25 meters avstand (midten av ruta), fra utgangspunktet. Hunden skal bevege seg i rett linje til ruta og skal gå inn i ruta i fronten. Ruta og omkretsen av sirkelen skal minst være 3 meter fra ringbåndet. Kjeglene (cirka 10-15 cm høye) markerer hjørnene på ruta. Synlige linjer (f.eks. teip, bånd eller kritt) skal binde sammen konene på deres ytre side.

Når hunden når ruta, skal føreren enten kommandere hunden til å stå, og så til å dekke eller dekke den direkte. Hvis hunden blir kommandert til å stå, skal stå-posisjonen være tydelig og stabil før dekk-kommandoen blir gitt.

På ordre går føreren mot hunden. Når fører er ca. 2 meter fra hunden (men føreren blir ikke dirigert inn i firkanten) får fører ordre om å vende, og etter cirka 10 meter får fører ny ordre om å vende igjen og gå mot utgangspunktet. Etter nye 10 meter får fører ordre om å kalle inn hunden mens fører fortsetter å gå mot utgangspunktet. Når utgangspunktet er nådd får fører ordre om å gjøre holdt.

Hunden skal bevege seg i rett linje mot sirkelen og ruta og skal gå inn i ruta fra fronten. Vinkelen mellom linjene fra utgangspunktet til sirkelens sentrum og til midten av firkanten skal være 90 grader, se figur øvelse 3.6

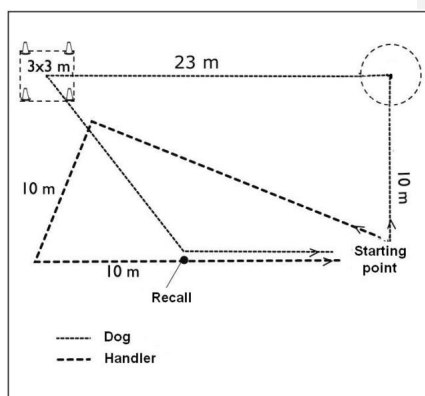
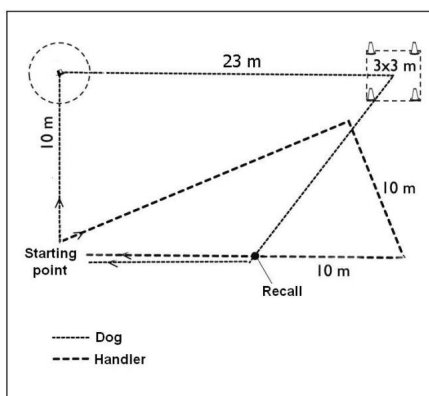
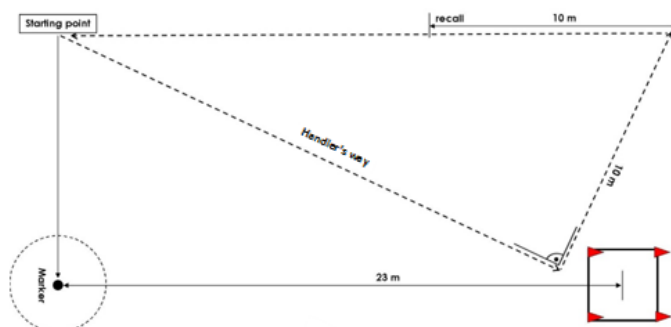

Dommeranvisning:

Det skal legges vekt på hundens villighet til å følge dirigeringer og kommandoer, og på hundens tempo og rette linjer. Hvis hunden går inn i ruta fra siden eller bakfra, skal det trekkes 0,5 til 1 poeng. For å få 10 poeng skal fører ikke bruke mer enn 6 kommandoer i løpet av øvelsen, den sjettede kommandoen skal være en stå-kommando i ruta. En annen mulighet er bare å bruke dekk kommandoen når hunden er i ruta og slik bare kunne bruke 5 kommandoer. Hunden skal følge kommandoene. Hvis en stå kommando blir gitt i ruta, så må kommandoen adlydes, og hvis dekk kommando blir gitt direkte, skal dekken utføres med en gang.

Hvis hunden arbeider på egen hånd, skal poengene reduseres. Det betyr f.eks. at stå- kommandoen i sirkelen og stå- og dekk -kommandoene i ruta må gis. Hvis fører beveger seg forover eller i en annen retning mens kommandoene blir gitt, underkjennes øvelsen (0 poeng). Hvis det er sterkt kroppsspråk fra fører, skal det ikke gis mer enn 8 poeng. Hunden skal ha alle 4 labbene innenfor sirkelen før fører skal dirigere hunden til ruta. Hvis hunden inntar sitt eller dekk posisjon i sirkelen, skal det ikke gis mer enn 8 poeng. Hvis hunden sitter eller ligger på utsiden av

sirkelen, eller ruta, underkjennes øvelsen (0 poeng). Hvis hunden allerede ligger er det ikke tillat med ny kommando. For å få poeng må hunden ikke være på utsiden av ruta, unntatt med halen. Øvelsen underkjennes (0 poeng) hvis hunden reiser seg, eller setter seg opp før førers andre vending. Det kan ikke gis mer enn 5 poeng hvis hunden bryter dekken etter at fører har gjort sin andre vending, før den blir kalt inn. Hvis hunden beveger seg i ruta, uten å bryte dekken, kan det ikke gis mer enn 7 poeng. Hvis hunden beveger seg og kommer på utsiden av ruta, underkjennes øvelsen (0 poeng). Hvis hunden beveger seg veldig tregt, skal det gis omkring 6 poeng.

En andre innkallings kommando, en andre stå kommando (både i sirkelen og i ruta) eller en andre dekk kommando fører til en reduksjon på 2 poeng pr kommando. Øvelsen underkjennes hvis bare en av disse kommandoene må gis en tredje gang.

Håndsignaler er bare tillat hvis hunden må dirigeres. Håndsignal som blir gitt når hunden er ved siden av fører, medfører senkning av karakteren.

Reduksjon for en ekstra dirigering/redirigeringskommando er avhengig av deres styrke og hundens villighet til å adlyde. Det kan være 1 til 2 poeng pr kommando. Hvis hunden inntar feil posisjon i firkanten trekkes 3 poeng, og hvis stå posisjonen ikke er tydelig trekkes 2 poeng. Reduksjonen av poeng for ekstra dirigeringskommandoer avhenger av deres styrke og hundens villighet til å adlyde kommandoene. Reduksjonen kan bli 1-2 poeng. Hvis man viser hunden retningen til sirkelen eller ruta eller berører hunden ved startpunktet, underkjennes øvelsen (0 poeng).

### Øvelse 3.7

### Apportering med dirigering

coeff. 3

Kommandoer:

Ord for "frem", "stå", "høyre/venstre" og/eller håndsignal, "apport", "avlever", ("fot").

Utførelse:

3 tre-apporter blir plassert på en rad med 5 meters mellomrom slik at de er lett synlige. Startstedet er omkring 20 meter fra den midtre apporten. Føreren sender hunden til en sirkel og kommanderer den til å stå inne i denne. Hunden skal stå på innsiden av sirkelen med alle 4 labbene. Sirkelen har 2 meters radius med senter cirka 10 meter fra startpunktet. Senter er markert med en liten kjegle. Sirkelens omkrets skal gjøres synlig ved f.eks. minst 8 punkter (f.eks. teip, bånd, krittmerker) eller slik at hele sirkelen er markert. Etter cirka 3 sekunder blir føreren beordret til å dirigere hunden enten til den høyre eller den venstre apporten, bestemt ved loddtrekning, og hunden skal apportere og avlevere den korrekt. Dirigeringskommandoen (høyre/venstre) og apportkommandoen skal gis nært hverandre, slik at apportkommandoen ikke vil bli tolket som en andre kommando.

Konkurransелеderen legger ut de 3 apportbukkene etter at det er blitt trukket lodd om hvilken som skal apporteres. Den midtre



apporten blir aldri trukket. Apporten som er trukket (venstre/høyre) blir alltid lagt ned først. Apportene skal legges minst 3 meter fra ringens grense. Gjennom denne prosedyren står fører og hund ved utgangspunktet med ansiktet vendt mot den midtre apporten på en distanse på cirka 20 meter. Se figuren for øvelse 3.7.

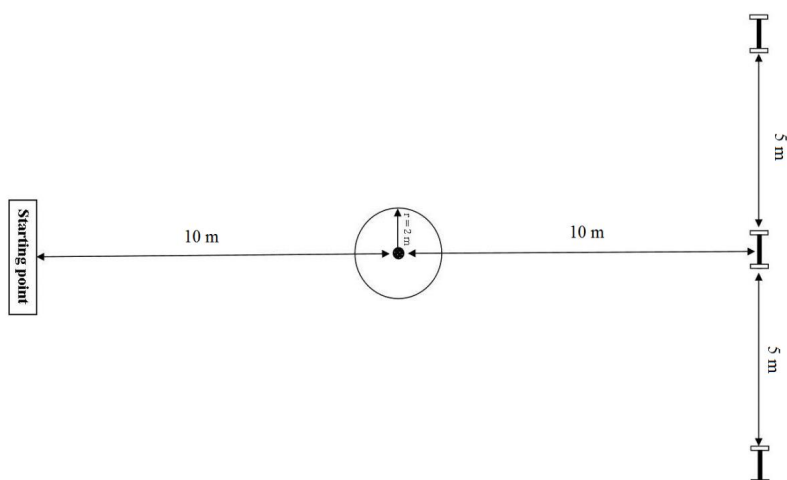

**Dommeranvisning:**

Det skal legges vekt på hundens villighet til å følge dirigeringene, hundens tempo, og at den tar den korteste veien til den korrekte apporten. For å oppnå poeng i øvelsen skal hunden stå innenfor sirkelen. En hund som legger seg eller setter seg ved kjeglen, kan ikke få mer enn 8 poeng.

Reduksjonen for en ekstra dirigering/redirigeringskommando er avhengig av kommandoenes styrke og av hundens villighet til å følge dem. Det kan bli 1 -2 poengs trekk pr. kommando.

Hvis hunden går til feil apport, og blir stoppet og redigert til den korrekte, og hunden henter den korrekte, skal det trekkes 3 poeng. Hvis hunden blir redigert fra feil apport uten en stopp, skal det trekkes 2 poeng. Hvis hunden tar feil apport blir øvelsen underkjent (0 poeng).

*Når det gjelder å miste apporten eller tygge/bite på den se den generelle rettleidingen for dømming.*

**Øvelse 3.8 Fremadsending rundt kjegle, innta posisjon, apportering, hopp over hinder koeff. 4**

**Kommandoer:**

Ord for "rundt", "stå/sitt/dekk" og /eller håndsignal – "høyre/venstre + apport" og/eller håndsignal – "hopp" – "avlever" ("fot").

**Beskrivelse:**

Før konkurransen starter skal dommeren bestemme hvilken posisjon (stå/sitt/dekk) hunden skal innta på vei tilbake til fører. Posisjonen er den samme for alle deltakere i konkurransen. Føreren skal trekke

retningen (høyre/venstre) der hunden skal apportere og hoppe over korresponderende hinder. På den måten vil det bli bestemt om hunden skal ta det åpne eller det lukkede hinder. Ved starten får føreren ikke beskjed om hvilken retning hunden skal ta. Føreren vil få beskjed om dette når hunden har inntatt posisjonen stå/sitt/dekk. Apportene skal alltid legges ned i samme rekkefølge (fra høyre til venstre, evt. fra venstre til høyre) i en konkurranse, uansett hvilken apport som skal hentes.

En cirka 40 cm høy, lett synlig kjegle står på en distanse av cirka 20 meter fra startpunktet. 2 hindre (et lukket og et åpent med en list) står ca. 5 meter fra utgangspunktet og med 5 meters mellomrom.

Det skal være 3 forskjellige størrelser på apportbukkene slik at de passer for forskjellige raser. Vekten på den største skal være maksimum 450 gram. Størrelsen på apportene skal stå i forhold til hundens størrelse, men fører kan fritt velge størrelse.

**Utførelse:**

Fører står med hunden i utgangsposisjon ved startpunktet. Konkurransелеderen starter øvelsen og går for å plassere apportene cirka 5 meter fra hindrene. På ordre sender fører hunden rundt kjeglen. Når hunden har klart passert kjeglen og er tilbake mot fører cirka 2 meter, men ikke har passert den tenkte linjen mellom apportene, kommanderer fører på egen hånd hunden til å stoppe i den posisjonen som dommeren har bestemt. En muntlig kommando og et håndsignal kan gis samtidig. Etter cirka 3 sekunder informerer konkurransелеderen føreren om hvilken retning som var trukket, og gir fører ordre om å kommandere hunden til å apportere den rette apporten og hoppe det rette korresponderende hinderet og returnere til utgangsstilling.

**Dommeranvisning:**

Det skal legges vekt på hundens villighet til å følge kommandoer og dirigeringer, hundens tempo og at den tar korteste vei. Hunden skal vise et godt og vedvarende tempo, i det minste hurtig trav. Tregt arbeid vil føre til reduksjon av poeng (1 til 5 poeng). Man skal ta hensyn til rasen når man bedømmer farten. Hunden skal øyeblikkelig adlyde kommandoene. Det er en liten toleranse for hurtige hunder, men ikke for trege hunder. For å oppnå poeng i øvelsen må hunden bli værende i posisjonen (stå/sitt/dekk) inntil den blir kommandert til å gå videre i øvelsen. En hund som inntar feil posisjon kan ikke få mer enn 8 poeng. Dersom hunden snur før kjeglen må den redirigeres rundt kjeglen. Dette fører til tap av poeng. Øvelsen er underkjent (0 poeng) hvis hunden ikke runder kjeglen. Fører har 2 dirigeringskommandoer (minus ett poeng for hver tilleggskommando hvis hunden adlyder). Etter at hunden har rundet kjeglen, skal den innta korrekt posisjon stå/sitt/dekk på kommando.

Føreren får beskjed om hvilken apport (høyre/venstre) som skal apporteres når hunden har inntatt riktig posisjon stå/sitt/dekk. Det er tillatt for fører å gi en hoppkommando etter at hunden har tatt opp apporten. Hvis hunden passerer linjen mellom apportene uten å ha tatt riktig apport, blir øvelsen underkjent (0 poeng).

Dersom hunden går til feil apport (eller hinder) og blir stoppet og redirigert (2 kommandoer) til den korrekte (og hunden kommer med den korrekte), skal det trekkes 3 poeng. Hvis hunden blir redirigert fra feil apport (eller hinder) uten en stopp, skal det trekkes 2 poeng. Reduksjonen for ekstra kommandoer er avhengig av deres styrke og hundens villighet til å adlyde kommandoene. Det kan bli 1 – 2 poeng trekk pr kommando. Poengreduksjonen for andre ekstra kommandoer skal være i samsvar med den generelle rettledningen.

Hvis hunden hopper hinder på vei ut til kjeglen blir øvelsen underkjent (0 poeng). Hvis hunden tar feil apport, ikke hopper, eller hopper feil hinder, blir øvelsen underkjent (0 poeng).

Hvis hunden berører hinderet når den hopper, skal det trekkes 2 poeng. Hvis hunden river lista på det åpne hinderet skal det trekkes 2 poeng. Hvis hunden klatrer eller tar sats på hinderet blir øvelsen underkjent (0 poeng).

Hvis hinderet faller blir øvelsen underkjent (0 poeng).

Hvis hunden antesiperer kommandoene, skal det trekkes 2 til 4 poeng. Hvis den arbeider på egen hånd (f.eks. stopper før kommando) skal det trekkes 2 poeng.

Hvis fører på startpunktet viser hunden retningen eller tar på den, blir øvelsen underkjent (0 poeng).

*Når det gjelder å miste apporten eller tygg/bite på den se på de generelle retningslinjene for dømming.*

### Øvelse 3.9

#### Neseprøve

koeff. 3

Kommandoer:

Ord for "bli/på plass", "søk/apport", "avlever" ("fot").

Utførelse:

Fører stå med hunden i utgangsstilling ved startpunktet og konkurranseleder sier øvelsen starter og gir fører en tre-gjenstand (10cmx2cmx2cm) som er markert på forhånd. Fører kan holde den markerte gjenstanden i hendene i cirka 5 sekunder. Det er ikke tillatt for hunden å berøre eller lukte på gjenstanden på dette tidspunktet. Konkurranselederen gir fører ordre om å avlevere gjenstanden og snu seg rundt. Fører bestemmer om hunden skal se, eller ikke se hvor gjenstanden blir lagt. På plass eller bli-kommando er tillatt. Konkurranselederen legger ned førers gjenstand uten å ta på den og legger den sammen med 5 - 7 like gjenstander på bakken eller gulvet cirka 10 meter fra fører. Konkurranselederen legger de andre 5 - 7 gjenstandene ut med hånda og på den måten berører dem. Gjenstandene skal legges i det samme mønsteret for alle deltakerne og med 25cm i mellom dem, men førerens gjenstands plassering kan variere. Førerens gjenstand skal ikke ligge ytterst. Mønsteret som gjenstandene legges i kan variere fra konkurranse til konkurranse. Se forslag, appendiks 2.

Fører blir bedt om å snu seg og kommandere hunden til å apportere den markerte gjenstanden. Hunden skal finne førerens gjenstand, apportere den og avlevere den til fører slik som den generelle veiledningen sier.

Det er tillatt for hunden å arbeide i cirka i et halvt minutt dersom den er aktiv og målrettet. Alle gjenstandene skal være nye for hver deltaker.

Dommeranvisning:

Det skal legges vekt på hundens villighet til å arbeide og tempoet. Øvelsen blir underkjent (0 poeng) hvis hunden lukter på eller berører gjenstanden i begynnelsen av øvelsen og før den er levert til konkurranselederen. Hvis det gis kommando når hundene er ute ved gjenstandene eller hvis hunden tar feil gjenstand, blir øvelsen underkjent (0 poeng). Det er ikke feil om hunden lukter på gjenstandene når den søker etter den rette.

*Når det gjelder at hunden mister gjenstanden eller tygger/biter se på den generelle rettledningen.*

### Øvelse 3.10

### Avstandskommandering

Koeff. 4

Kommandoer:

Ord for "dekk", "vent", "sitt", "stå", "dekk" og/eller håndsignaler.

Utførelse:

Hunden skal skifte posisjon 6 ganger (sitt/stå/dekk) ifølge førers kommando og bli værende på stedet. En grense blir markert bak hunden ved en tenkt linje som binder sammen 2 markører. På ordre kommanderer fører hunden til å legge seg og går til anvist sted ca. 15 meter fra hunden og snur seg. Posisjonenes rekkefølge kan variere, men skal være den samme for alle deltakerne. Hver posisjon skal inntas 2 ganger, og den siste kommandoen skal være dekk. Konkurranselederen viser føreren i hvilken rekkefølge hunden skal innta posisjonene med skrevne signal, tegning, eller elektronisk tavle. Konkurranselederen skal stå ca. 3 til 5 meter fra hunden slik at han eller hun ikke er i stand til å se hunden når posisjonene blir vist. Konkurranselederen skal skifte tegn ca hvert tredje sekund. Det er tillatt for fører å bruke muntlig kommandoer og håndsignaler, men de skal være korte og samtidige. Etter den siste kommando får fører ordre om å gå tilbake til hunden og kommandere den til å sitte.

Dommeranvisning:

Det skal legges vekt på hurtigheten i posisjonsforandringene, tydeligheten i posisjonene, og hvor godt posisjonene blir holdt og hvor meget hunden beveger seg. For å få poeng må ikke hunden bevege seg totalt mer enn 1 hundelengde fra utgangspunktet uansett retning. Alle bevegelser blir summert, frem og tilbake, sidelengs osv. Hvis hunden ikke tar en av de seks posisjonene kan den maksimum få 7 poeng. Men hvis hunden hopper over en posisjon og tar den neste posisjonen, blir øvelsen underkjent (0 poeng). Hunden må innta riktig posisjon på kommando 5 ganger for å få poeng.

Hvis hunden setter seg opp før føreren har returnert skal det ikke gis mer enn 8 poeng. Sterk bruk av stemmen og overdreven eller vedvarende/langvarige håndsignaler fører til tap av poeng (se generelle regler).

Det kan ikke gis mer enn 8 poeng dersom en hund må ha 2 kommandoer på en stillingsforandring. Dersom den ikke adlyder den andre kommandoen fører det til at hunden taper posisjonen. Den første ekstrakommandoen i en posisjon fører til minus 2 poeng, og de neste til minus 1 poeng. Det er mulig å oppnå poeng for øvelsen selv om 3 til 4 av posisjonene kun er utført etter 1 ekstra kommando, dersom kommandoene øyeblikkelig er adlydt og har ført til en god og tydelig posisjon og dersom øvelsen på annet vis er utmerket.

#### APPENDIKS 1

Figur av hinder i øvelse 9 i klasse 1 og 2, og øvelse 8 i klasse 3.

Maksimumshøyden i klasse 1 er 50 cm og i klasse 2& 3 70 cm. Sidestykkene skal være ca. 1 meter

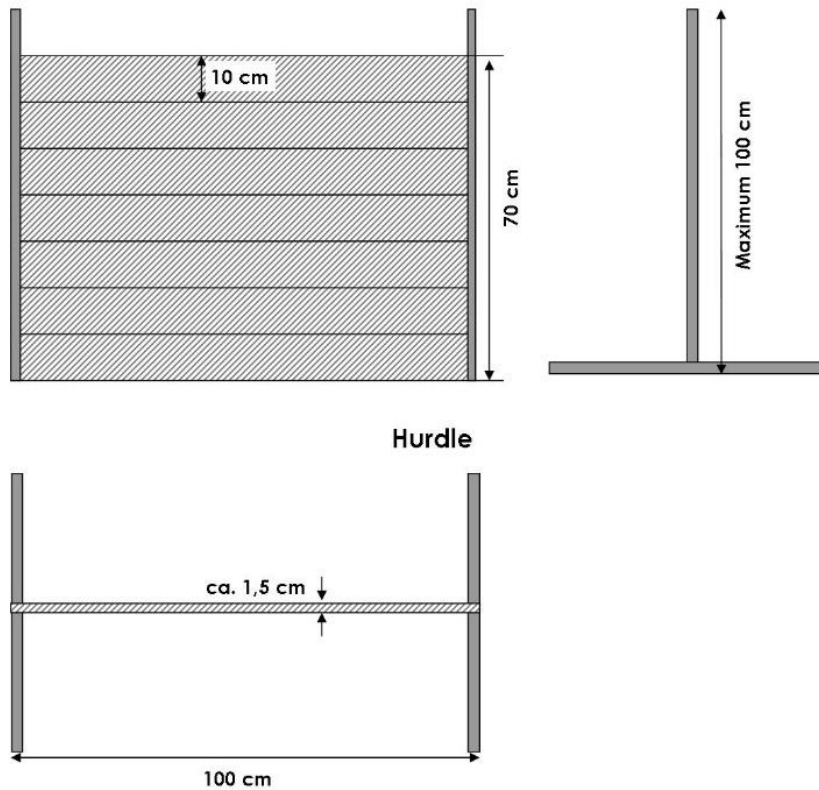

Figur av det åpne hinderet i øvelse 8 i klasse 3. Planken ligger fritt slik at den kan falle av.

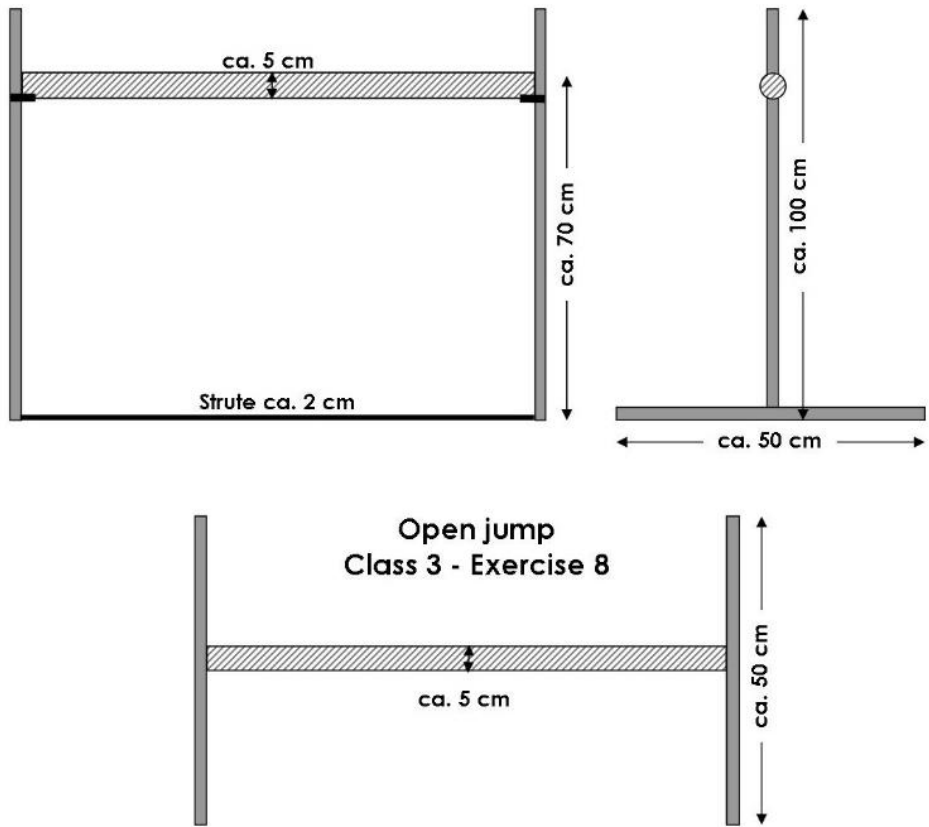

**APPENDIKS 2**

Forslag til hvordan neseprøver kan legges ut, øvelse 9 i klasse 3

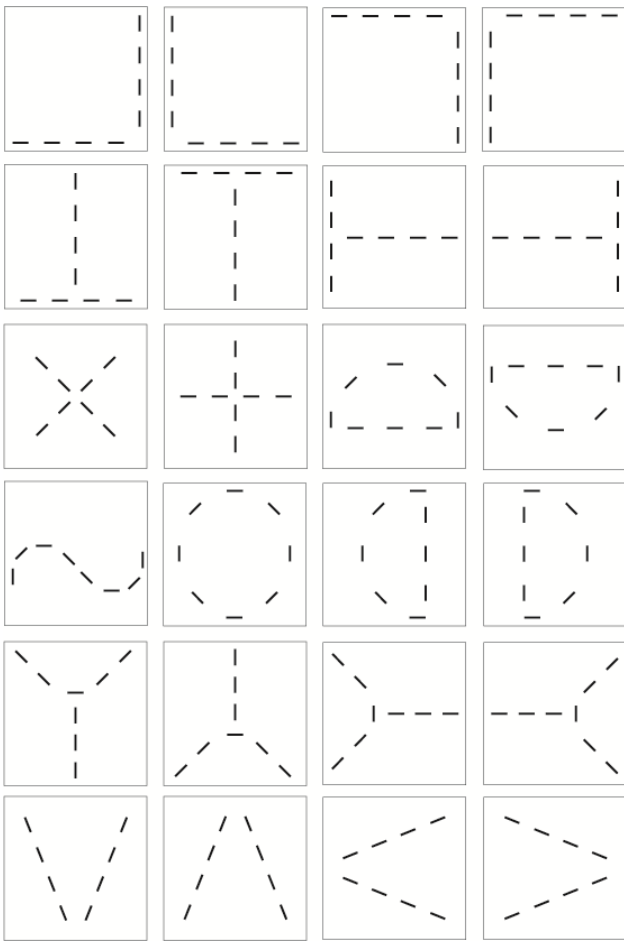

Tillegg fra dagens regelverk som ikke er tatt med i KGs oversatte utkast fra FCI.  
De punktene fra dagens regelverk som ikke står her er satt inn i tilhørende punkt i utkastet (i kursiv).

## Del 1

### BRONSEMERKEPRØVE

Norsk Kennel Klubs bronsemerket kan kun tildeles på prøver arrangert av Norsk Kennel Klub eller medlemsklubber, og kan tildeles av autoriserte lydighetsdommere og av personer som av Norsk Kennel Klub er bemyndiget til dette. (Bemyndigede instruktører som er medlem i Norsk Kennel Klubs medlemsklubber.) Prøven er uoffisiell.

#### **Øvelse 1: Visning av tenner**

Koeffisient: 1 Maks poeng: 10

Kommando: Ord eller tegn for "bli".

Utførelse: Øvelsen starter med hunden i utgangsstilling. Dommeren stiller seg ca. 5 meter fra ekvipasjen, med front mot denne, og spør om de er klare. Dommeren går så bort til ekvipasjen, føreren kommanderer hunden "bli", og dommeren skal nå kontrollere hundens bitt. Alle må prøves i denne øvelsen før eventuell videre deltagelse.

Dommeranvisning: Ved karaktersetting av øvelsen, skal det tas hensyn til hundens allmenne oppførsel.

Hund som viser aggressivitet, underkjennes og utvises. For å få en godkjent karakter er kravet at hundens bitt skal kunne kontrolleres på en normal måte, uten at hunden setter seg til motverge. Hund som av andre årsaker enn aggressivitet ikke tillater at hundens bitt kan kontrolleres, skal underkjennes i øvelsen, men ikke nødvendigvis bortvises.

#### **Øvelse 2: Lineføring**

Koeffisient: 2 Maks poeng: 20

Kommando: Ord eller tegn for "på plass". Tillatt fra holdt og ved forandring av gangart.

Utførelse: Øvelsen starter med hunden i utgangsstilling. Linen skal holdes i førerens venstre hånd. Hunden skal føres i fritt hengende line på førerens venstre side med hodet eller skulderen på høyde med førerens venstre ben, og villig følge føreren. Øvelsen bør inneholde vanlig marsj med vendinger og holdt, sakte marsj og springmarsj uten vendinger.

Hunden skal raskt og uten kommando inn i utgangsstilling når føreren gjør holdt.

Dommeranvisning: Hver avvikelse som ekvipasjen gjør fra et ønsket mønster, skal komme til uttrykk i karakteren. En hund som hele tiden føres i stram line, eller som henger etter slik at den stadig må "dras" fram, skal underkjennes i øvelsen. Treghet, manglende kontakt, ploging, skjeve holdter og bruk av ekstra kommandoer er feil. Ved karaktersetting skal slike feil ha oppmerksomhet.

#### **Øvelse 3: Dekk fra holdt**

Koeffisient: 2 Maks poeng: 20

Kommando: Ord eller tegn for "på plass", "dekk" og "utgangsstilling".

Utførelse: Øvelsen starter med hunden i utgangsstilling. På ordre går ekvipasjen ca. 10 meter fri ved foten. På ordre, gjør føreren holdt, kommanderer hunden til å dekke, og går deretter ca. 10 meter fra den liggende hunden. På ny ordre gjør føreren helt om og holdt. Føreren får deretter ordre om å gå tilbake og gjøre helt om og holdt ca. 2 skritt bak hunden.

Føreren får deretter ordre om å gå inntil hunden, og på fornyet ordre kommanderer føreren hunden i utgangsstilling.

Dommeranvisning: Bedømmelsen av øvelsen avsluttes når føreren har gjort helt om og holdt ca. 10 meter fra hunden. Neddekket er øvelsens hovedmoment, og karakteren skal gjenspeile hvor villig hunden er til å dekke og til å bli liggende rolig. Har ikke hunden lagt seg på 2 kommandoer underkjennes øvelsen, dekker ikke hunden på første kommando gis ikke høyere karakter enn 7. Reiser hunden seg eller setter seg opp, etter først å ha dekket, og det skjer før føreren har gjort helt om og holdt, gis ikke høyere karakter enn 5. Ved bedømmelse av øvelsen skal utførelsen av fri ved foten også tillegges oppmerksomhet.



#### **Øvelse 4: Innkalling fra sitt**

Koeffisient: 3 Maks poeng: 30

Kommando: Ord eller tegn for "bli sittende" og "på plass".

Utførelse: Øvelsen starter med hunden sittende ved førerens venstre side. På ordre kommanderer føreren hunden til å bli sittende, og på ny ordre går føreren ca. 15 meter fra hunden, og gjør helt om og holdt.

Føreren får så ordre om å kalle hunden inn til utgangsstilling.

Dommeranvisning: Uvillighet i denne øvelsen skal medføre kraftig senking av karakteren.

Er ikke hunden kommet fram til føreren på 1 innkallingskommando, skal den ikke ha høyere karakter enn 8. Er hunden ikke kommet fram til føreren på 2 kommandoer, gis ikke høyere karakter enn 6. Er hunden ikke kommet fram til føreren på 3 innkallingskommandoer, underkjennes øvelsen. Forlater hunden plassen sin med mer enn 3 ganger sin egen kroppslengde før føreren har gjort helt om og holdt, underkjennes øvelsen. Forflytter hunden seg mindre enn 3 ganger sin egen kroppslengde, gis ikke høyere karakter enn 7. Starter hunden før kommando etter at fører har gjort helt om og holdt, gis ikke høyere karakter enn 7. En hund som reiser seg, eller legger seg uten å forflytte seg, før kommando for innkalling er gitt, gis ikke høyere karakter enn 8. Det skal legges stor vekt på at hunden velger korteste vei, og at den kommer i god fart.

#### **Øvelse 5: Stå under marsj**

Koeffisient: 3 Maks poeng: 30

Kommando: Ord eller tegn for "på plass" og "stå".

Utførelse: Øvelsen starter med hunden i utgangsstilling. På ordre går ekvipasjen ca. 10 meter fri ved foten til anvist sted hvor føreren kommanderer hunden til å stå under marsj.

Føreren fortsetter marsjen ca. 10 meter og gjør på ordre helt om og holdt. På ordre går føreren tilbake og gjør helt om og holdt ca. 2 skritt bak hunden. På ny ordre går føreren inntil hunden og tar denne med seg til en ca. 3 meters marsj, og på ny ordre gjøres holdt.

Dommeranvisning: Bedømmelsen av øvelsen avsluttes når føreren har gjort helt om og holdt, ca 10 meter fra hunden. Hunden skal raskt stoppe i stående stilling for å oppnå høyeste karakter. Stopper ikke hunden på 2 kommandoer underkjennes øvelsen, stopper ikke hunden på første kommando gis ikke høyere karakter enn 7. For å oppnå en godkjent karakter kreves det at hunden stanser innenfor en grense på 2 ganger sin egen kroppslengde, etter at føreren har gitt sin kommando. Hund som legger eller som setter seg, etter først å ha stoppet i stående stilling, gis ikke høyere karakter enn 5, om det skjer før føreren har gjort helt om og holdt. Ved bedømmelse av øvelsen skal utførelsen av fri ved foten også tillegges oppmerksomhet.

#### **Øvelse 6: Enkelt dekk 1 minutt**

Koeffisient: 4 Maks poeng: 40

Kommando: Ord eller tegn for "dekk", "bli liggende" og "utgangsstilling".

Utførelse: Med hunden i utgangsstilling stilles ekvipasjen opp. På ordre skal føreren gi kommando for dekk og, på fornyet ordre, kommandere bli. Føreren forlater hunden ca. 15 meter og skal synlig for hunden stå vendt mot den i 1 minutt. Tiden starter når føreren står vendt mot hunden. Etter at tiden er ute beordres føreren til å gå tilbake og gjøre helt om og holdt ca. 2 skritt bak hunden. På fornyet ordre stiller føreren seg inntil hunden og får ordre om å kommandere hunden i utgangsstilling.

Dommeranvisning: Hund som reiser seg eller setter seg opp før tiden for øvelsen er startet, underkjennes i øvelsen. Hund som reiser eller setter seg opp uten for øvrig å forflytte seg, når tiden er startet, gis ikke høyere karakter enn 5. Forutsetningen for å få en godkjent karakter er imidlertid at hunden ikke reiser eller setter seg opp før minimum halve tiden har gått. Forflytter hunden seg mindre enn 3 ganger sin egen kroppslengde, bjeffer eller piper, gis ikke høyere karakter enn 8. Forflytter hunden seg mer enn 3 ganger sin egen kroppslengde, underkjennes øvelsen om det skjer før tiden er ute. Skjer dette etter at tiden er ute, gis ikke høyere karakter enn 8.

#### **Øvelse 7: Helhetsinntrykk**

Koeffisient: 3 Maks poeng: 30

Dommeranvisning: Med helhetsinntrykk menes først og fremst samarbeidet mellom hund og fører, samt hundens arbeidsvilje og arbeidsglede gjennom samtlige av konkurransens øvelser. Det skal tas hensyn til hund og førers opptreden under og mellom de enkelte øvelser. Det skal også tas hensyn til de forskjellige rasers temperament. Helhet skal altså bedømmes selvstendig og skal ikke nødvendigvis reflektere gjennomsnittet av de øvrige karakterer.

Maks poengsum: 180

Anmerkning: Hvis en hund mislykkes i en øvelse, og dommeren mener at dette beror på en misforståelse, kan det tillates at ekvipasjen gjør øvelsen på nytt.

For utførelse av øvelsene, se også på "Generell deltagerinformasjon, og bedømmelseskriterier for LP-stevner".

## **Del 2**

### **Generelle regler**

#### **4 Forseelser**

Brudd på ovenstående regler, oppførsel i strid med god skikk og til sjenanse for andre, kan medføre innrapportering til NKK og føre til tap av premie og/eller utelukkelse av deltakelse på utstilling, prøve eller stevne.

#### **8. Påmelding**

Påmelding og betaling skal skje innen fastsatt frist. Alle former for påmelding er bindende. Påmelding etter fristens utløp kan godtas av arrangør dersom disse trykkes i katalogen under korrekt rase, kjønn og klasse, samt i nummer-rekkefølge innenfor den enkelte rase (ikke "B-nummer").

Påmeldinger etter fristens utløp på Internasjonale utstillinger aksepteres ikke.

Påmeldinger som beviselig (for eksempel ved fremvisning av gyldig kvittering) er sendt innen fristens utløp, godtas som tillegg til katalogen. Tillegg til katalogen skal slås opp ved aktuell ring. Eier av påmeldt hund skal være medlem i en av NKKs medlemsklubber eller samarbeidende utenlandsk organisasjon for å oppnå medlemsrabatt.

Påmelding til utstilling gjøres på en av følgende måter:

1. NKKs elektroniske påmeldingssystem på Internett med betaling
2. ferdig trykket giropåmelding
3. standard påmeldingsskjema

Dersom hele påmeldingsavgiften ikke er betalt innen fristens utløp kan arrangøren etter eget valg:

- returnere påmeldingen (se pkt. 6.2.1 om fratrukk av adm. gebyr) eller

- ilegge et tillegg på 50 % av påmeldingsavgiften

Påmeldingsavgift må betales selv om hunden ikke møter til bedømmelse.

#### **8.2 Refusjon av påmeldingsavgift**

Hvis det etter påmeldingsfristens utløp er foretatt dommerendring, kan det etter skriftlig varsel samt levering av startnummer og kvittering senest på utstillingsdagen før bedømmelsen av rasen er påbegynt, tilbakebetales en andel av påmeldingsgebyret.

Såfremt det i invitasjonen er opplyst om reservedommere, tilbakebetales ikke beløpet.

Tilbakebetaling av påmeldingsavgift kan kun skje ved dommerendring, ikke ved hundens sykdom, skade eller løpetid. Egne regler for Elite klasse. Se del 5.

#### **8.2.1 Unntak**

Ved påmelding som ikke er godtatt (f.eks ikke utstillingsberettiget hund eller for sen påmelding) kan arrangør beregne seg et administrasjonsgebyr på 25 % av betalt påmeldingsavgift.

#### **9. Dommeravgjørelsen**

Dommeravgjørelser er endelige. Enhver avgjørelse som dommeren gjør i forhold til kvalitetsbedømmelse, premiering og plassering er endelig og kan ikke endres. Deltagere kan således ikke protestere mot dommerens bedømmning og frie skjønn.

#### **9.1 Protest**

Dommeravgjørelser kan endres i følgende tilfelle:

Feil av teknisk art er begått

Hunden ikke har hatt rett til å delta i følge gjeldende bestemmelser.

Eier protesterer mot bedømmelse som konkluderer med diskvalifiserende feil etter standarden.

Protest på dommeravgjørelse kan leveres av:

Berørt utstiller.

Utstillingens leder eller gjeldende dommer.

NKK dersom resultatet må tas opp av annen grunn.

Prosedyre for levering av protest:

Protest på dommeravgjørelse skal være skriftlig.

Protest skal leveres til utstillingens leder innen utstillingen avsluttes samme dag som det påklagde resultatet meddeles.

Protestavgift tilsvarende dobbel påmeldingsavgift i åpen klasse betales.

Om protesten leveres inn av noen som ikke er berettiget til dette eller om protesten ikke er fulgt av fastsatt protestavgift, skal protesten umiddelbart avvises. Slik beslutning tas av utstillingens leder.

Godkjennes protesten utgår hundens premiering av resultatlistene og påmeldingsavgiften tilbakebetales sammen med protestavgiften.

Avslag på protest kan skriftlig overklages innen 30 dager til NKK.

#### **11. Innkallelse til LP-stevner.**

Samtlige deltagere i hver LP-klasse kalles inn til ett tidspunkt. Den innbyrdes startrekkefølgen for deltagerne blir avgjort ved loddtrekning foretatt av arrangøren før konkurransen. Det skal sendes ut katalognummer til alle deltagere før konkurransen. Vedlagt skal det være med informasjon om hvilke katalognummer som inngår i de enkelte klasser. Deltagere som ikke er til stede når de skal bedømmes, kan utelukkes av dommeren.

Hvis en deltager stiller med 2 hunder i samme klasse, skal disse gå i hver sin pulje.

Hvis det oppstår interessekonflikter med påmeldinger i andre konkurransegrener, eller at deltageren har påmeldt flere hunder til konkurransen, er det deltagerens eget ansvar å prøve å finne en tilfredsstillende løsning.

### **Del 6**

#### **REGLER FOR NORGESMESTERSKAP I LYDIGHET.**

1. DELTAKERBERETTIGEDE EKVIPASJER I NM-FINALEN. Finalen i Norgesmesterskapet er åpent for alle norsk-eide hunder som ikke er fratatt retten til å delta på utstilling/prøve/stevne av Norsk Kennel Klub eller samarbeidende utenlandsk kennelklubb. Dersom fører har utenlandsk statsborgerskap må fører ha hatt bostedsadresse og bodd i Norge sammenhengene hele det siste året før NM-start. Anmeldelsen undertegnes av hundens registrerte eier, eller av den som overfor arrangør sannsynliggjør sin rett til å utstille hunden.

2. STEVNE. Norsk Kennel Klub arrangerer hvert år Norgesmesterskapet i Lydighet i klasse Elite fortrinnsvis i forbindelse med en internasjonal utstilling. Norsk Kennel Klub kan også sette arrangementet bort til samarbeidende klubb(er). Arrangerende klubbs styre - eller det stevnestyre dette oppnevner - er ansvarlig for at stevnet avvikles på riktig måte, og avgjør saker stevnets leder forelegger. Denne er ansvarlig for den tekniske gjennomføring og for at ordensbestemmelsene overholdes. Ved stevne arrangert av samarbeidende klubb(er) kan Norsk Kennel Klub oppnevne sin representant.

Stevnet arrangeres over 2 dager.

Første dag arrangeres som en vanlig konkurranse underlagt gjeldende regler for Lydighetsprøver. Stevnet er åpent for alle hunder som er kvalifisert for å delta i Lydighet klasse Elite. Konkurransen bedømmes av minimum 3 dommere. Hver dommer har hver sin ring og øvelsene fordeles på ringene. De 15 beste deltagerberettigede ekvipasjene (ref. pkt. 1) går videre til finale neste dag. Dersom det er flere ekvipasjer på 15. plass går alle videre til finalen.

Andre dag arrangeres som en finale for de kvalifiserte ekvipasjene. Finalen bedømmes i en ring og alle dommere fra kvalifiseringen bedømmer alle øvelser.

Høyeste og laveste karakter strykes og tellende karakter blir gjennomsnittet av de gjenværende karakterer. Om to eller flere deltakere oppnår samme poengsum, fornyes øvelsene 3 og 5 slik at man får kåret Norgesmesteren, nr. 2, nr. 3 og nr. 4.

Fornyet øvelse kan bedømmes av samme dommer som tidligere har bedømt øvelsen(e). Det opprinnelige resultat er det offisielle.

3. PREMIERING. Det settes opp pokal til Norgesmesteren og 9 konkurransepremier til de hunder med 1. premie som oppnår høyeste poengsum i finalen. De 4 beste i finalen skal også ha rosett. Premiegradene som oppnås er stambokberettigede og offisielle premier.

### **Del 7** **BEGREPSFORKLARINGER**

Begrep / uttrykk	Forklaring
"Adlyde en kommando innenfor en grense"	Grensen på X antall hundelengder regnes fra der hvor hunden befinner seg når kommando blir gitt. Kommando skal gis når hunden er på høyde med angitte markeringer.
Dobbeltkommando	Gjentagelse av kommando
"For å få/oppnå en godkjent karakter"	En godkjent karakter er en karakter høyere enn null. Etter dette uttrykket følger en beskrivelse av hva som er et minimumskrav for at øvelsen skal kunne godkjennes som gjennomført.
"Forflytter hunden seg"	Dette uttrykket tar for seg hvor mye en hund beveger seg fra utgangspunktet i løpet av øvelsen. Om hunden avslutter øvelsen på samme sted hvor den startet, behøver ikke dette bety at den ikke har forflyttet seg.
"Helhetsinntrykk"	Et uttrykk for samarbeidet hund/fører gjennom hele konkurransen, altså ikke et gjennomsnitt av karakterene i de gjennomførte øvelsene.
Kommando	Hundeførers kommando (ord og/eller tegn) til hunden
"Komme i god fart"	Dette uttrykket betyr at hunden skal vise iver, glede og tempo når den skal tilbake til fører. Det er imidlertid ønskelig at tempoet skal være kontrollert.
Markering/forsterking av kommando	Bruk av flere kommandoer enn tillatt samtidig (for eksempel ord og/eller tegn samtidig med temposkifte, kroppsbevegelse etc.)
"Marsj med vendinger"	Dette betyr at ekvipasjen på dommerens ordre foretar en tilnærmet 90 grader sving til høyre/venstre.

Ordre	Dommer/konkurranselers kommando (ord og/eller tegn) til hundefører
"Underkjent øvelse"	Karakter null
"Vegrer å hoppe"	Uttrykket brukes i hinderøvelsene og det menes at hunden fortsatt vegrer å hoppe fra sin posisjon rett foran hinderet. Det tillates ikke at hunden taes tilbake til fører for å gjøre et nytt forsøk.

#### OVERSIKT OVER ØVELSENE I DE ULIKE KLASSENE

Øvelse nr.	Bronse-merkeprøve	Klasse I	Klasse II	Klasse III	Klasse Elite
1	Visning av tenner	Visning av tenner	Fellesdekk 2 minutter med skjult fører	Felles sitt 1 minutt med synlig fører	Felles sitt 2 minutter med skult fører
2	Lineføring	Fellesdekk 2 minutter	Fri ved fot	Fellesdekk i 3 minutter med skjult fører	Fellesdekk 4 minutter med skjult fører og forstyrrelser
3	Dekk fra holdt	Lineføring	Dekk under marsj	Fri ved fot	Fri ved fot
4	Innkalling fra sitt	Dekk fra holdt	Innkalling fra sitt med stå	Sitt under marsj	Stå, sitt og dekk under marsj
5	Stå under marsj	Innkalling fra sitt	Stå under marsj	Innkalling fra dekk med dekk	Innkalling fra dekk med stå og dekk
6	Enkelt dekk 1 minutt	Stå under marsj	Fremadsending med stå	Fremadsending med dekk og på plass	Fremadsending med dirigering, stå, dekk og på plass
7	Helhetsinntrykk	Hopp over hinder	Apportering	Apportering over hinder	Apportering med dirigering
8		Kontroll over hunden på avstand	Fritt hopp over hinder med sitt	Apportering av metallgjenstand	Apportering av metallgjenstand over hinder
9		Helhetsinntrykk	Kontroll over hunden på avstand	Neseprøve	Neseprøve
10			Helhetsinntrykk	Kontroll over hunden på avstand	Kontroll over hunden på avstand
11				Helhetsinntrykk	